

A photograph of two men in a workshop or garage. The man on the right is looking at the man on the left, who is gesturing with his hand. The background is dark and out of focus, showing some mechanical parts.

User's Guide
Mobile Phone
R250s PRO

BRZI POČETAK

Ova strana vam omogućuje brzo osposobljavanje i rad sa telefonom. Ako pre niste koristili mobilni telefon, preporučujemo vam da pročitate poglavlja •*Priprema telefona za upotrebu* na strani 4, za detaljniju instalacionu proceduru.

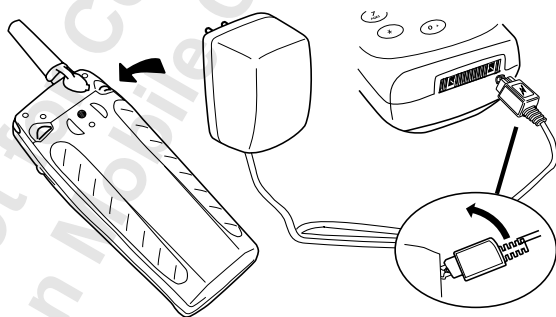
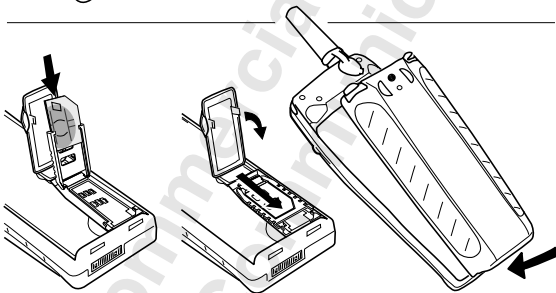
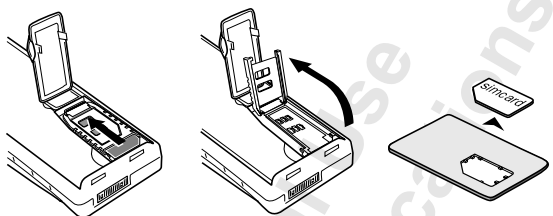

- Telefon nežno perite u hladnoj vodi pod slavinom.
- Nemojte potapati telefon u vodi.

MOGUĆNOSTI UREĐAJA R250S PRO

- R250s PRO je mobilni telefon, specijalno napravljen za korišćenje za vreme rada na otvorenom. Zahvaljujući njegovoj čvrstoj izradi, R250s PRO je veoma otporan na spoljašnje uticaje kao šta su prašina, kiša i udarci.
- R250s PRO je prvi mobilni telefon koji podržava GSM Pro, GSM Pro je proširenje mogućnosti GSM mreže, koje omogućuje grupne pozive i nadziranje poziva. (GSM Pro zahteva GSM Pro pretplatu.)
- R250s PRO ima vibraciono upozorenje o pozivu, šta znači da telefon vibrira kad primite dolazni poziv ili poruku. Ova funkcija je korisna kad radite u bučnoj okolini, gde ne možete da čujete signal telefona.
- Kada radite u bučnoj okolini, možete da koristite Ericssonovu opremu za korišćenje uz slobodne ruke u kombinaciji sa opremom za zaštitu ušiju. Pri dolaznom grupnom pozivu, na poziv se odgovara automatski i čujete konverzaciju u slušalici.
- Zaključavanje tastature. Zaključavanje tastature onemogućava nenamerno pozivanje, do kojeg može da dođe ako telefon držite zakačen o pojasu. Tastatura ostaje zaključana sve dok ne primite dolazni poziv. Za vreme dok je tastatura zaključana, i nadalje možete koristite **dugme Pritisni-Za-Govor** sa leve strane telefona, za ulazak u telefonski imenik.
- **Dugme upozorenja**. R250s PRO je opremljen sa dugmetom upozorenja na gornjem delu telefona, čime je omogućeno lako pozivanje predefinisano broja upozorenja.



Pažnja! Molimo, pročitajte poglavlje • Uputstvo za bezbednu i efikasnu upotrebu na strani 112, pre korišćenja mobilnog telefona.

Kratki sadržaj

Početak rada 3

- Priprema telefona za upotrebu **4**
- Uključivanje i isključivanje telefona **14**
- Informacije na ekranu i upotreba tastature **17**
- Pozivanje i primanje poziva **19**
- Za vreme razgovora **24**
- Zvučnik **26**

Funkcije i podešavanja 29

- Korišćenje sistema menija **30**
- Vaš lični telefonski imenik **33**
- Praćenje vaših telefonskih razgovora **42**
- Vaša usluga govorne pošte **44**
- Prilagođavanje telefona ličnim potrebama **46**
- Slanje i primanje tekstualnih poruka (SMS) **53**
- Preusmeravanje dolaznih poziva **62**
- Bezbednost vašeg telefona i pretplate **64**
- Podešavanje mrežnih parametara **70**
- Upravljanje sa više poziva u isto vreme **74**
- Informacija o trajanju/ceni poziva **78**
- Korišćenje dve linije **81**
- Pozivi pozivnom ili kreditnom karticom **83**
- Slanje i primanje faks i poziva sa podacima **85**
- Korisni alati **86**

GSM Pro 89

- GSM Pro **90**

Dodatne informacije 97

- Pribor **98**
- Otklanjanje kvarova **102**
- Ericsson Mobile Internet **104**
- Tasteri za brže rukovanje **105**
- Tehničke informacije **106**
- Rečnik **107**
- Uputstvo za bezbednu i efikasnu upotrebu **112**
- Garancija **116**
- Declaration of Conformity **118**
- Indeks **119**

Ericsson R250s GPO

Drugo izdanje (oktobar 1999)

Ovaj priručnik je objavio Ericsson Mobile Communications AB, bez ikakve garancije.

Ericsson Mobile Communications AB može da poboljša i promeni ovaj priručnik usled štamparskih grešaka, zastarelosti informacija ili poboljšanja programa i/ili opreme, bilo kada i bez najave. Takve će promene dobiti svakako, uključene u nova izdanja ovog priručnika. Sva prava zadržana.

©Ericsson Mobile Communications AB, 1999

Broj publikacije: SR/LZT 108 2554 R1B

Štampano u švedskoj
INNOVATRON PATENTS

Pažnja!

Neke od usluga koje su opisane u ovom priručniku, nisu podržane od strane svih mreža. *Ovo važi za GSM-ov internacionalni broj za hitne slu "tjeve 112.*

Molimo stupite u kontakt sa mrežnim operaterom ili dobavljačem usluga, ako ste u dilemi da li možete da koristite određenu uslugu ili ne.

Oznaka **CE** znači da su naši proizvodi u skladu sa EMC direktivom 89/336/EEC, Direktivom za telekomunikacije 91/263/EEC i Direktivom za niske napone 73/23/EEC, kada je moguće primeniti je. Ti proizvodi zadovoljavaju sledeće standarde:

Celularni telefoni i prateći pribori u kombinaciji:

ETS 300 342-1 EMC za evropske digitalne celularne telekomunikacije.

Prateća oprema bez direktnog priključenja na celularne telefone:

EN 50081 Elektromagnetna kompatibilnost, generi "ki standard emisije, i EN 50082 Elektromagnetna kompatibilnost, standard generi "kog izuze-a.

POČETAK RADA

Priprema telefona za upotrebu	4
Uključivanje i isključivanje telefona	14
Informacije na ekranu i upotreba tastature	17
Pozivanje i primanje poziva	19
Za vreme razgovora	24
Zvučnik	26

Priprema telefona za upotrebu

Napomena! *Molimo, pročitajte poglavlje •Uputstvo za bezbednu i efikasnu upotrebu* na strani 112, pre korišćenja mobilnog telefona.

PREGLED

Prednja strana

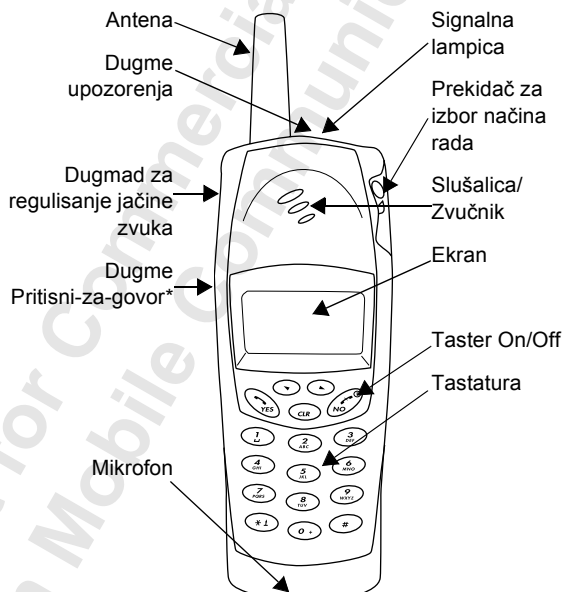

* Ako ne upotrebljavate SIM Pro karticu (pogledajte •GSM Pro na strani 90), tj. ako upotrebljavate običnu SIM karticu, pritisak na dugme Pritisni-za-govor za vreme razgovora, isključuje mikrofona.

Gornja strana

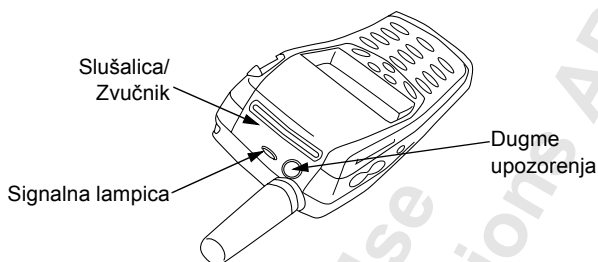

Poledina

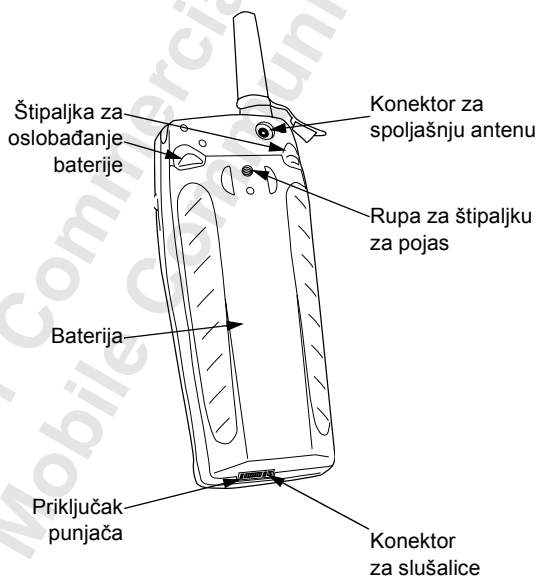

MONTIRANJE

Da bi mogli da koristite telefon, treba da:

- umetnete SIM karticu
- priključite bateriju na telefon
- napunite bateriju

Molimo, pogledajte sledeće stranice.

SIM KARTICA

Pošto se mrežnom operateru prijavite kao pretplatnik, dobićete SIM (Subscriber Identity Module-modul identiteta pretplatnika) karticu. SIM kartica, između ostalog, poseduje računarski čip koji pamti vaš broj telefona, usluge na koje ste se pretplatili i informacije iz imenika.

SIM kartice dolaze u dve veličine. Jedna je veličine kreditne kartice, a druga je manja. Vaš telefon koristi manju karticu. Mnoge SIM kartice veličine kreditne kartice imaju perforisane manje kartice koje možete lako da izvadite. Pre upotrebe telefona, moraćete da umetnete SIM karticu na način kako je to pokazano dole.

Umetanje SIM kartice

Za umetanje SIM kartice, izvadite bateriju (ako je već stavljena) i sledite naredne korake:

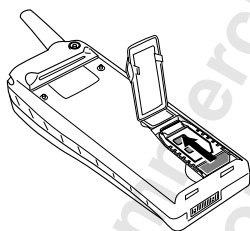

1. Otvorite poklopac koji obuhvata držač SIM kartice.
2. Otpustite držač SIM kartice tako da klizne u smeru strelice.

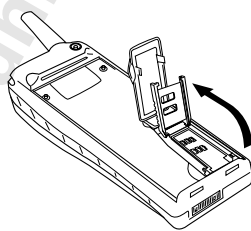

3. Otvorite držač.

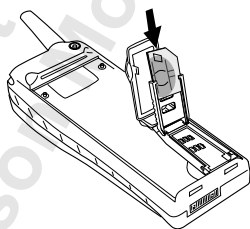

4. Uvucite SIM karticu u držač. Zasečeni ugao mora da bude u gornjem desnom uglu.
5. Zaključajte držač pritiskom

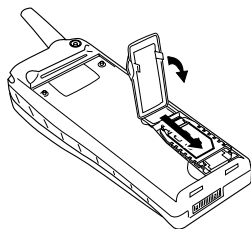

- prema dole, gurajući ga pri tome tako da klizne u smeru strelice na slici.
6. Na kraju, zatvorite poklopac.

Enter
PIN

PIN

Većina SIM kartica ima bezbednosni kod ili PIN (Personal Identity Number-broj za ličnu identifikaciju), koji vam je potreban za pristupanje mreži. Svaki put kad uključite svoj telefon, moraćete uneti svoj PIN. Svoj PIN možete da pronađete u informacijama koje ste dobili od operatera.

PIN ćete možda zatrebati kad poželite da promenite podešavanja u svom telefonu. Pored toga, neki operateri mogu da imaju usluge koje zahtevaju drugi PIN, vaš PIN2.

Budite pažljivi sa svojim PIN-om jer je on zaštita od neovlašćene upotrebe vaše pretplate.

Ako ste PIN neispravno upisali tri puta zaredom, SIM kartica je blokirana i morate je deblokirati koristeći PUK (Personal Unblocking Key-lični kod za deblokiranje), koji ćete takode da dobijete od svog operatera.

BATERIJA

R250s PRO dolazi sa niki metalohidridnom (NiMH) baterijom. Kod tek kupljenog telefona baterija nije napunjena, telefon sa njom ipak može da uključi. Mi vam savetujemo da je pre prve upotrebe telefona napunite.

Baterija je dizajnirana specijalno za R250s PRO. Baterija ima specijalni mehanizam učvršćivanja koji sprečava njeno ispadanje ako vam telefon padne na zemlju.

Baterija je opremljena specijalnim gumenim omotačem koji sprečava ulazak tečnosti u telefon. Sa pravilno pričvršćenom baterijom i antenom, telefon je otporan na prašinu i vodu. Telefon možete da koristite na otvorenom i za vreme kiše a neće da se ošteti ni ako ga upotrebljavate u prašnjoj okolini.

Upotrebljavajte samo originalne Ericssonove baterije. Korišćenjem drugih baterija rizikujete oštećenje telefona i biće vam poništena garancija.

Stavljanje baterije

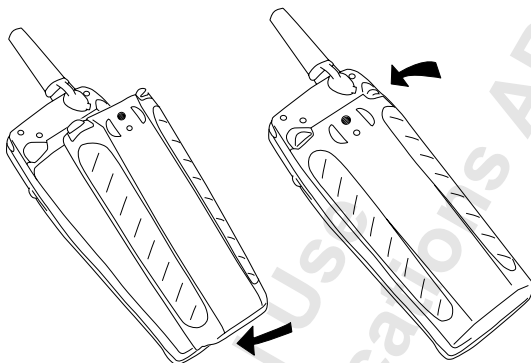

1. Stavite bateriju na donji deo telefona.
2. Pogurajte gornji deo baterije prema telefonu, sve dok ne škljocne dvaput.

Kada puniti bateriju

NiMH bateriju koja dolazi sa telefonom možete da puniti po želji, bez štetnih posledica. Ovo nije slučaj sa jeftinijim nikel-kadmijum baterijama, koje često nude drugi snabdevači. Kako bi vas telefon šta duže služio i u razgovorima i u modusu "spreman" (standby), savetujemo vam da upotrebljavate samo originalne Ericssonove baterije.

Napomena! *Ako puniti novu bateriju ili bateriju koja nije bila korišćena dugo vremena, može proteći neko vreme pre nego što dobijete indicaciju punjenja.*

Kao podsetnik da bateriju uskoro trebati napuniti ili je zameniti napunjenom:

- čuje se signal alarma (dugi "bip") a poruka **Battery low** se pojavljuje na ekranu u trajanju od deset sekundi. Signal se ponavlja nekoliko puta.
- signalno svetlo na vrhu telefona počinje da treperi crvenom bojom.

Napomena! *Kada je baterija prestala, telefon se automatski isključuje.*

Punjenje baterije

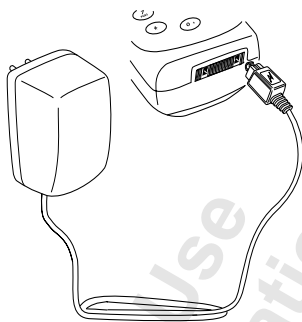

1. Proverite da li je baterija priključena na telefon.
2. Uklonite gumeni zaštitnik koji obuhvata sistemski priključak.
3. Priključite punjač na mrežu.
4. Drugi kraj kabla spojite na telefon, kako je to pokazano na slici. Simbol groma na utikaču treba da je okrenut nagore.

Za vreme punjenja baterije:

- merač baterije na ekranu pulsira bez prestanka.
- na signalnoj lampici na vrhu telefona gori crveno svetlo (ili zeleno, ako je telefon uključen).

Pošto je baterija u potpunosti napunjena, merač baterije na ekranu je popunjen do kraja i svetlo indikatora na vrhu telefona stalno svetli zeleno.

Savet! *Telefon možete koristiti tokom punjenja baterije. Međutim, ovo povećava vreme potrebno da se baterija napuni.*

Punjač tako možete priključiti i na zidno/stono postolje koje dolazi sa telefonom. Kada treba da napunite telefon, prosto ga stavite u stono/zidno postolje. Za više informacija, pogledajte • Stalac za sto/zid na strani 99.

Isključivanje punjača

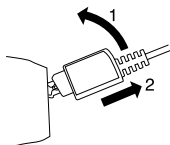

- Gurnite utikač povezan sa telefonom prema gore i izvucite ga.
- Pričvrstite gumeni zaštitnik na sistemski priključak.

Vađenje baterije

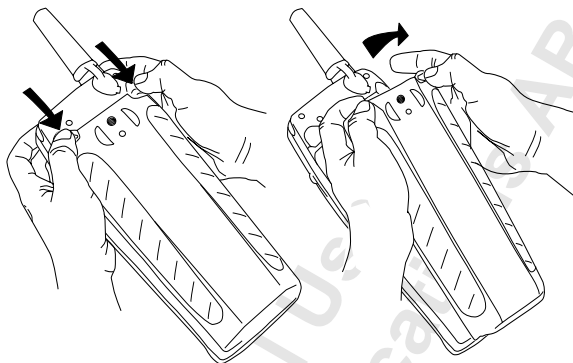

1. Isključite telefon.
2. Pritisnite bravicu za oslobađanje baterije na gornjoj strani baterije.
3. Podignite bateriju prema gore i izvadite je iz telefona.

Prebacivanje antena

R250s PRO se isporučuje sa dve antene. Duža antena daje vam bolji prijemni signal kada se nalazite u području slabe radio pokrivenosti. Antene priključujte u suvim uslovima, da bi sprečili prodiranje tečnosti u telefon.

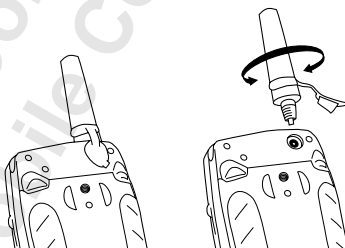

1. Izvucite gumeni utikač iz eksternog konektora antene.
2. Okrećite antenu u smeru suprotnom od kazaljke na časovniku, da bi je uklonili.
3. Pričvrstite novu antenu, okrećući ju u smeru kazaljke časovnika, sve dok nije dobro pričvršćena.
4. Utaknite gumeni utikač u konektor spoljne antene.

Napomena! Nemojte koristite antene namenjene drugim tipovima telefona. Antena je specijalno dizajnirana za R250s PRO. Sa pravilno priključenom antenom (i baterijom), telefon je vodootporan. Korišćenje drugih antena poništava garanciju.

Štipaljke

Telefon R250s PRO dolazi sa dve različite štipaljke:

- standardna štipaljka
- pokretna štipaljka.

Standardna štipaljka je metalna štipaljka kaiša koja je šraфом pričvršćena na bateriju.

Pokretna štipaljka je držač kaiša koji se sastoji od izbočine i štipaljke kaiša. Izbočina je pričvršćena na bateriju pomoću šrafa. Izbočina je okruglog formata, čime je omogućeno okretanje telefona u držaču. Da bi odvojili telefon, moraćete da pritisnete dugme. Na taj način je sprečeno ispadanje telefona iz držača.

Pričvršćivanje pokretne štipaljke

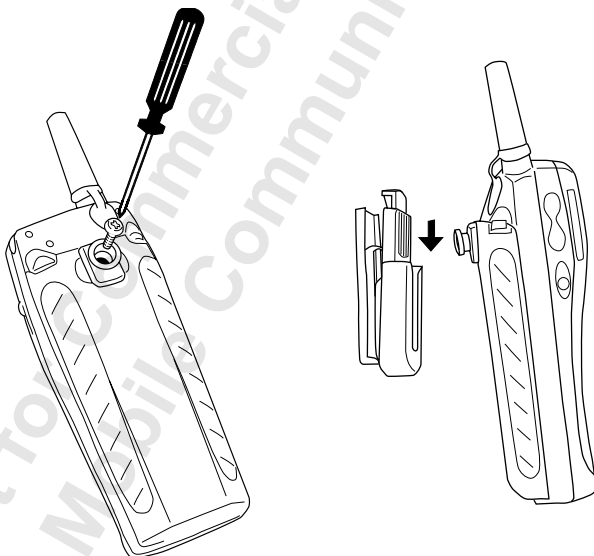

1. Pričvrstite izbočinu na bateriju.
2. Povucite telefon prema dole sve dok se ne zaključa.
3. Za oslobađanje telefona sa držača na pojasu, pritisnite i držite pritisnuto dugme za oslobađanje i povucite telefon prema gore.

ZAŠTITNIK ZA SISTEMSKE KONEKTORE

Zaštitnik za sistemske konektore sprečava ispadanje priključenog pribora, tj. sprečava ispadanje opreme za korišćenje uz slobodne ruke. Kada upotrebljavate opremu za korišćenje uz slobodne ruke a telefon je zakačen na vaš kaiš, oprema za korišćenje uz slobodne ruke neće ispasti ako se nagnete prema napred ili ako sednete.

Zaštitnik za sistemske konektore služi i kao zaštita sistemskih konektora telefona. Sa priključenim zaštitnikom za konektore, možete telefon puniti na otvorenom prostoru, čak i za vreme kiše ili u prašnjavao okolini, bez oštećivanja sistemskih konektora telefona.

Zaštitnik za sistemske konektore

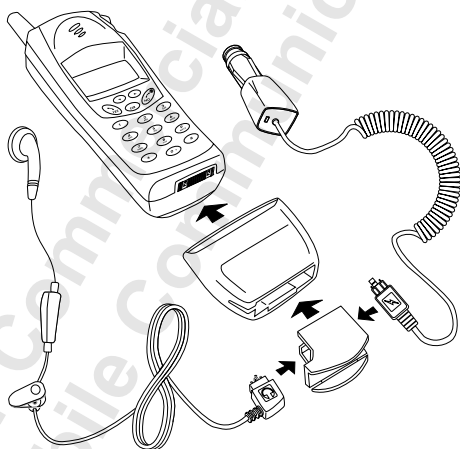

1. Stavite utikač za upotrebu uz slobodne ruke ili utikač punjača (ili oboje) na način prikazan gornjom slikom. Simbol groma i slušalica treba da su okrenuti nagore.
2. Prevucite utikač zaštitnika za sistemske konektore kroz zaštitnik i priključite ga na sistemski konektor telefona, na način prikazan desnom slikom.
3. Prevucite zaštitnik za sistemske konektore preko utikača i telefona tako da bude dobro učvršćen.
4. Za odvajanje zaštitnika za sistemske konektore od telefona, gurnite zaštitnik nagore i izvucite ga.

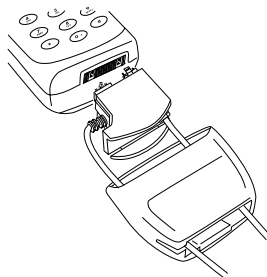

BRIGA O VAŠEM MOBILNOM TELEFONU

Kada je to potrebno, telefon se može prati pod tekućom vodom. Savetujemo da to činite pažljivo, pomoću hladne vode iz slavine. Pre pranja telefona, važno je da je baterija pravilno priključena, antena pravilno zavrnuti i da su svi priključci odvojeni.

Pranje telefona

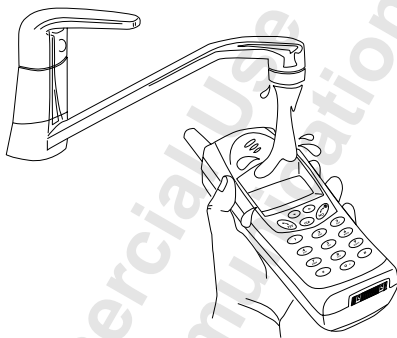

- Telefon nežno perite u hladnoj vodi pod slavinom.
- Nemojte potapati telefon u vodi.



Uključivanje i isključivanje telefona

UKLJUČIVANJE TELEFONA

- Pritisnite i držite pritisnut taster **NO** dok se ne začuje klik.

Ako se na ekranu pojavi poruka Enter PIN

Neke SIM kartice su zaštićene PIN-om (Personal Identity Number). Ako se, posle uključivanja telefona, na ekranu pojavi poruka **Enter PIN**, uradite sledeće:

1. Upišite svoj PIN. Ako pogrešite kod unosa PIN-a, pogrešnu cifru izbrišite tasterom **CLR**.
2. Pritisnite **#** ili **YES** za potvrdu PIN koda.

Napomena! *Ako ste PIN uneli neispravno tri puta uzastopno, SIM kartica se blokira. Deblokirati je možete korišćenjem svog PUK koda, kojeg vam daje operater. Pogledajte •Bezbednost vašeg telefona i pretplate¶ na strani 64.*

Traženje mreže

Pošto ste uključili telefon (i upisali PIN), na ekranu se pojavljuje Ericssonovo ime i telefon traži mrežu.

Pošto je mreža pronađena, telefon daje tri zvučna signala. Signalna lampica na vrhu telefona svetli zelenom bojom jednom u tri sekunde, a na ekranu se (najčešće skraćeno) pojavljuje ime mrežnog operatera. Ovo se zove **stanje "spreman"**. Sad možete da pozivate i da primete pozive.

AKO JE PRIKAZANA PORUKA NEMA MREŽE

U većini slučajeva, ime mreže se pojavljuje na ekranu pošto ste uključili telefon, ali ponekad nema mreže koju možete da koristite. Na ekranu se u tom slučaju prikazuje jedno od sledećeg:

Traženje

Ako se na ekranu zadrži poruka **Searching**, u dometu ste neke od mreža, ali vam nije dopušteno njeno korišćenje. Međutim, u hitnom slučaju, neki

Enter
PIN

Enter
PIN

4 NETWORK 7
2 8
13:40

Searching
13:40

No network

13:40

operateri vam dopuštaju da pozovete internacionalni broj za hitne slučajeve 112. Pogledajte •*Pozivanje i primanje poziva* na strani 19.

Nema mreže

Ako se prikaže poruka **No network**, mreže u vašem dometu ili nema, ili je signal koji primate preslab. Morate da se premestite da dobijete snažniji signal. Takođe možete pokušati da zamenite antenu dužom antenom visokog dometa.

POČETNA PODEŠAVANJA

Kada prvi puta uključite svoj telefon, možda ćete hteti da promenite jezik na kome su poruke na ekranu, vrstu zvona ili da namestite časovnik. Za dodatne informacije o ovim podešavanjima, pogledajte •*Prilagođavanje telefona ličnim potrebama* na strani 46.

Jezik na ekranu

Većina savremenih SIM kartica automatski prilagođava jezik ekrana zemlji u kojoj ste kupili sopstvenu SIM karticu. Ako ovo nije slučaj, predefinisani jezik je engleski.

Ako vam je na ekranu jezik koji ne razumete, možete ga u bilo koje doba promeniti u engleski. Za više informacija o promeni jezika na ekranu, pogledajte •*Jezik na ekranu* na strani 46.

Promena jezika u engleski

1. Pritisnite taster **CLR**.
2. Pritisnite taster sa strelicom **LEVO**.
3. Upišite **0000**.
4. Pritisnite taster sa strelicom **DESNO**.

Za informacije o tasterima, molimo pogledajte •*Funkcije tastera* na strani 18.

Podešavanje vremena

Vreme se prikazuje na dnu ekrana. Kod kupovine telefona, vreme nije podešeno.

Podešavanje vremena

1. Pritiskajte tastere sa strelicama **LEVO** ili **DESNO** sve dok se ne pojavi meni **Clock**.
2. Pritisnite **YES** za ulazak u meni časovnika.
3. Pritiskajte strelicu **DESNO** sve dok se ne pojavi tekst **Set clock**.
4. Pritisnite **YES** za ulazak u funkciju Set clock.
5. Korišćenjem numeričkih tastera, upišite tačno vreme u časovima, minutima i sekundama.

MENU

L CLOCK R

CLOCK

L Set Clock R
(14:16)

SET CLOCK

(14:16)
:-

6. Pritisnite **YES** za potvrdu izabranog.
7. Pritisnite **CLR** da se vratite u stanje spreman.

Napomena! *Vreme se standardno prikazuje u 24-časovnom načinu prikazivanja vremena. Ako «elite 12-časovni format, možete promeniti podešavanje.*

Podešavanje jačine signala zvona

1. Pritisnite strelicu **DESNO**.
Na ekranu se pojavljuje tekst **Ring level** i simbol koji prikazuje nivo signala zvona.
2. Pritisnite **YES** za ulazak u meni Ring level
Na ekranu se pojavljuje tekst **Buzzer**.
3. Pritisnite **YES** za ulaz u meni Buzzer.
4. Za podešavanje jačine signala zvona upotrebljavajte tastere sa strelicama **DESNO** i **LEVO**.
 - Pritisak na taster **DESNO** povećava jačinu.
 - Pritisak na taster **LEVO** smanjuje jačinu.Telefon zvoni jednom trenutnom jačinom svaki put kad povećate glasnost, osim kod podešavanja "Off" i "Step".
5. Pritisnite **YES** za pamćenje podešavanja.
6. Pritisnite **CLR** da se vratite u stanje spreman.

ISKLUČIVANJE TELEFONA

- U stanju spreman, pritisnite i držite pritisnut taster **NO** sve dok ne čujete klik.

MENU
L Ring level R
(00000qq)

RING LEVEL
L Buzzer R
(00000qq)

Informacije na ekranu i upotreba tastature

INFORMACIJE NA EKRANU

Ekran vašeg telefona vam pomaže da:

- proverite jeste li ispravno birali broj
- proverite nivo signala i dostupnost neke usluge
- proverite jeste li primili neku poruku
- proverite koja se linija koristi, ako imate Uslugu dve linije
- proverite nivo baterije

Simboli na ekranu

Simboli se prikazuju kada su neke specifične funkcije aktivne ili ako ste primili poruku. Na slici se može videti pregled svih mogućih simbola i mesta gde se pojavljuju.



Tabela pokazuje svaki simbol zasebno, sa objašnjenjem.

Simbol:	Naziv:	Opis:
4 2	Merač jačine signala	Jačina primljenog signala je prikazana stepenasto. četiri stepena označavaju najjači signal.
7 8	Merač baterije	Što je simbol puniji, to je više energije preostalo.
K	Indikator zaključane tastature	Tastatura je zaključana.
I	Indikator preusmeravanja 49	Strelica znači da je uključena funkcija Divert all.
S	Nečujan signal zvona	Precrtana nota znači da se neće čuti nikakav zvuk kad primate poziv.
Mm	SMS indikator	Simbol koja izgleda kao koverat znači da ste primili tekstualnu poruku.
T t	Indikator govorne pošte	Koturi trake znače da ste primili govornu poruku.
B	Indikator alarma	Zvono pokazuje da je uključen budilnik.
L1/L2	Indikator linije	Govori vam koja se linija koristi ako imate uslugu dve linije.
E	Indikator fiksnih dolaznih poziva	Ovaj simbol označava da su poništene funkcija fiksnih dolaznih poziva.

FUNKCIJE TASTERA

Pre pozivanja ili primanja poziva, korisno je razumeti značenja tastera. Donja tabela objašnjava osnovne funkcije tastera.

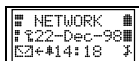
Napomena! *Neki tasteri imaju drukčiju funkciju pošto u v'ete u sistem menija. Pogledajte •Korišćenje sistema menija¶ na strani 30.*

Taster:	Upotreba:
YES	Za razgovaranje i odgovaranje na pozive.
NO	Za uključivanje i isključivanje telefona (pritisnite i držite pritisnut taster). Za završetak ili odbijanje poziva.
Tasteri strelica ULEVO i UDESNO	Za ulazak i kretanje (pomeranje) po sistemu menija.
CLR (Izbrisati)	Za brisanje cifara sa ekrana. Pritisnite i držite pritisnut taster za brisanje svih cifara. Za utišavanje mikrofona, pritisnite i držite pritisnut taster.
Numerički tasteri	Za unos cifara 0-9. Ako se drži pritisnut taster 0, unosi se internacionalni znak (+).
Zvezdica	Za unos znaka zvezdice (*). Ako se drži pritisnuta, upisuje "p"- pauzu.
Znak broja (#)	Za unos znaka #. Za dovršenje unosa PIN i bezbednosnih kodova. Ako se drži pritisnut, upisaće znak α.
Tasteri za podešavanje jačine zvuka GORE i DOLE	Za pojačavanje i utišavanje jačine u slušalici ili zvučniku za korišćenje uz slobodne ruke. Za odbijanje poziva, pritisnite neki od tastera za regulisanje jačine dvaput.
Prekidač načina rada	GSM: Za prelaz iz telefonskog načina rada u rad preko zvučnika, i obrnuto. Ako je klizač u gornjem položaju, telefon je u načinu rada preko zvučnika, a ako je klizač u donjem položaju, telefon je u telefonskom načinu rada. GSM Pro: Za prelaz iz telefonskog načina rada u način "Pritisni-za-govor", i obrnuto. Ako je klizač u gornjem položaju, telefon je u načinu rada Pritisni-za-govor, a ako je klizač u donjem položaju, telefon je u telefonskom načinu rada.
Dugme pritisni-zagovor*	U načinu rada "Spreman": Za ulazak i pomeranje po meniju Phone Book. GSM: Pritisnite ovo dugme za isključivanje mikrofona. GSM pro: U načinu rada Pritisni-za-govor, pritisnite ovo dugme za uključivanje mikrofona. U telefonskom načinu, pritisnite ovo dugme za isključivanje mikrofona.
Dugme upozorenja	Za pozive upozorenja. Pritisnite i držite pritisnuto dugme upozorenja.

Pozivanje i primanje poziva

Uputstva u ovom poglavlju pretpostavljaju da ste uključili telefon i da se nalazite u dometu mreže. Ako ste u inostranstvu, možete da koristite neku drugu mrežu, pod uslovom da vaša domaća mreža ima potpisan ugovor koji vam to omogućuje. Pogledajte •*Pozivanje mrežnih parametara* na strani 70.

Funkcije tastera

Pre pozivanja i primanja poziva, korisno je razumeti značenja tastera. Pogledajte •*Informacije na ekranu i upotreba tastature* na strani 17.

POZIVANJE

1. Upišite telefonski broj, uključujući i kod područja.

Na ekranu se prikazuju cifre. Ako treba da obrišete cifru, pritisnite **CLR**. Za brisanje svih cifara, pritisnite i držite pritisnut taster **CLR** sve dok se sve cifre ne obrišu.

2. Pritisnite **YES** za razgovaranje.

Ekran prikazuje **Calling**, i posle toga **Connecting**.

3. Pritisnite **NO** kad želite da završite razgovor.

Za vreme razgovora, merač vremena na ekranu pokazuje koliko dugo telefonirate, u minutima i sekundama. Ako ste uključili opciju Call cost i ako vaša mreža to nudi, na ekranu ćete videti cenu poziva. Pogledajte •*Informacija o trajanju/ceni poziva* na strani 78.

Pošto završite razgovor, merač razgovora tri sekunde prikazuje trajanju razgovora.

Savet! *Trajanje razgovora mogu-e je proveriti i naknadno. Pogledajte •Informacija o trajanju/ceni poziva* na strani 78.

No Answer

Ako niko ne odgovori, broj je zauzet ili ne možete da dobijete izlaz; pritisnite **NO**. Broj je sačuvan u memoriji tako da možete prosto da ponovite poziv.

4	NETWORK	7
2		8
012345678		

4	0:07	7
2		8
15:34		

4	NETWORK	7
2	Last 1:35	8
15:36		



PONOVNO BIRANJE PRETHODNO POZVANOG BROJA

Vaš telefon vam na pogodan način omogućuje ponovljeni poziv posljednje pozivanih brojeva (15 ili više, zavisno od vaše SIM kartice). On takođe može ponovo birati broj ako niste ostvarili vezu pri prvom pozivu.

Ponovljeno pozivanje ranije biranih brojeva

1. Pritisnite **YES**.

Na ekranu se prikazuju posljednje birani brojevi.

2. Listajte strelicama **LEVO** i **DESNO** sve dok nađete broj koji želite da pozovete.

3. Pritisnite **YES** za pozivanje.

Automatsko ponovljeno biranje

Ako se veza prekine a mreža omogućuje ovu funkciju, ekran prikazuje tekst **Retry?** u gornjem redu, a razlog greške u drugom redu.

Automatsko ponovljeno biranje

• Pošto se na ekranu pojavi poruka **Retry?**, pritisnite **YES**.

Broj se automatski ponovo poziva, do najviše 10 puta:

- sve dok se na poziv ne odgovori. Ako je ponovljeno biranje uspelo, telefon daje zvučni znak i posle toga čuje se zvuk zvana.
- sve dok ne pritisnete neki taster ili ne primite poziv.

• Ako ne želite da ponovite pokušaj, pritisnite **NO**.

Napomena! *Automatsko ponavljanje pokušaja nije moguće za telefaks pozive i pozive sa podacima*

INTERNACIONALNI POZIVI

1. Pritisnite i držite taster **0** sve dok ne bude prikazan znak **+**.

Znak **+** automatski zamenjuje internacionalni predbroj za zemlju iz koje pozivate.

2. Upišite kod zemlje, kod područja (bez vodećih nula) a posle toga broj telefona.

3. Pritisnite **YES** za pozivanje.

Napomena! *Pošto ste u inostranstvu, vaš telefon automatski traži mrežu i je korišćenje vam je dopušteno. Mogućnost korišćenja mreže zavisi od sporazuma koje je vaš operater potpisao sa operaterima u zemlji koju posećujete. Pogledajte Podzavanje mrežnih parametara na strani 70.*

LAST DIALLED
L R
012345678

4 NETWORK 7
2 8
+80123456

Provera prvih znakova

Ako ste upisali više znakova nego što se može videti na ekranu, prvi znaci biće zamenjeni znakom I . Za pregled prvih znakova pritisnite taster sa strelicom **DESNO**.

UPOZORAVAJUĆI POZIVI

R250s PRO je opremljen sa **Dugmetom upozorenja**, smeštenim na vrhu telefona, uz antenu (pogledajte •*PREGLED* na strani 4). Dugme upozorenja olakšava regulisanje predefinisanih brojeva upozorenja, bez potrebe njihovog ručnog unošenja.

Pri kupovini vašeg telefona, broj upozorenja (kod korišćenja Dugmeta upozorenja) je postavljen na internacionalni broj 112. Ako želite da koristite neki drugi broj upozorenja, ovaj broj možete promeniti. Za detaljne informacije o promeni predloženog broja upozorenja, pogledajte •*Prilagođavanje telefona ličnim potrebama* na strani 46.

Napomena! *Ako promenite predefinisani broj upozorenja (112), moraće da umetnete SIM karticu i unesete PIN kod (ako je kartica zaključana). Inače – biti pozivan pretpostavljeni broj upozorenja (112) a ne onaj broj koji ste zadali.*

Za iniciranje upozoravajućeg poziva, dugme upozorenja mora da bude uključeno. Pri kupovini telefona, dugme upozorenja je uključeno. Dugme upozorenja mora da bude pritisnuto barem jednu sekundu, pre iniciranja poziva. Ovo je zato da se izbegne slučajno pozivanje ako dugme pritisnete nenamerno.

Iniciranje upozoravajućeg poziva korišćenjem Dugmeta upozorenja

1. Pritisnite i držite pritisnuto **DUGME UPOZORENJA**.

Poziv je iniciran i birani broj se prikazuje na ekranu. (pretpostavljeni broj je internacionalni broj za hitne slučajeve 112).

2. Pritisnite **NO** za kraj poziva.

Hitni pozivi

I broj za hitne slučajeve možete da pozovete unosom broja, na isti način kao i kod običnog poziva.

Hitni poziv

1. Upišite 112 (internationalni broj za hitne slučajeve).

2. Pritisnite **YES**.

Na ekranu se prikazuje **Emergency**.

3. Pritisnite **NO** za kraj poziva.

Answer?

Napomena! *Neki mrežni operateri mogu zahtevati da bude umetnuta SIM kartica, a u nekim slu“ajevima i da ste uneli PIN kod. Neke mreže možda ne koriste internacionalni broj za hitne slu“ajeve 112.*

PRIMANJE POZIVA

Pošto primite poziv, telefon zvoni i indikatorsko svetlo na vrhu telefona brzo treperi zelenom bojom. Na ekranu se prikazuje poruka **Answer?**.

Ako vaša pretplata uključuje uslugu identifikovanja pozivajuće linije a mreža pozivaoca pošalje broj pozivaoca, ovaj broj ćete videti na dnu ekrana, kad primite poziv. Ako je broj sačuvan zajedno sa imenom u imeniku, na ekranu ćete videti i ime.

Napomena! *Telefon mora da bude uklju“en i unutar dometa mreže pre nego što budete mogli da primite poziv.*

Odgovaranje na poziv

- Pritisnite **YES** za odgovor na poziv.
- Kada je razgovor završen, pritisnite **NO**.

Odbijanje poziva

Postoje dva načina odbijanja poziva:

- Pritisnite taster **NO**.
- Dvapat pritisnite taster jačine (gore ili dole) sa strane telefona. Pozivalac čuje ton zauzetosti ako je funkcija podržana od strane mreže pozivaoca. Ako je aktivirano “Divert on busy”, poziv se preusmerava na broj koji ste odredili. Pogledajte •*Preusmeravanje dolaznih poziva* na strani 62.

Savet! *Za isklju“ivanje signala zvona pri primanju poziva, pritisnite CLR.*

SAKRIVANJE ILI PRIKAZ VAŠEG BROJA

Kod većine uobičajenih pretplata, pozivajući broj se šalje pri pozivu. To znači da primalac može videti vaš broj telefona kad pozivate. Međutim, neki operateri nude pretplate kod kojih je broj normalno sakriven.

Ako mreža koju upotrebljavate nudi tu opciju, moguće je promeniti postavku za pojedini poziv.

Da bi sakrili svoj broj telefona za odre“eni poziv

1. Upišite broj koji želite da pozovete.
2. Pritisnite taster **DESNO**.

Na ekranu se prikazuje meni **Special functions**.



MENU

Special
functions

L

R

SPECIAL FUNC

L Hide ID R
01234567890

MENU	
Special	
Functions	R

SPECIAL FUNC	
Send ID	R
01234567890	

3. Pritisnite **YES** za ulazak u meni Special functions.
4. Izaberite **Hide Id** i pritisnite **YES** za pozivanje.

Prikaz vašeg telefonskog broja za odre'eni poziv

1. Upišite broj koji želite da pozovete.
2. Pritisnite taster **DESNO**.
Na ekranu se prikazuje meni **Special functions**.
3. Pritisnite **YES** za ulazak u meni Special functions.
4. Izaberite **Show Id** i pritisnite **YES** za pozivanje.

Ericsson Mobile Communications AB

Za vreme razgovora

Vaš telefon ima nekoliko funkcija koje možete da koristite za vreme razgovora.

PROMENA JAČINE U SLUŠALICI

Za vreme razgovora možete da promenite jačinu u slušalici.

Promena jačine u slušalici

- Pritisnite taster jačine sa strane telefona prema gore ili prema dole.
 - Pritisak na **GORE** povećava jačinu.
 - Pritisak na **DOLE** smanjuje jačinu.

UTIŠAVANJE MIKROFONA

Za vreme poziva možda želite da razgovarate sa nekim u sobi a ne želite da sagovornik na liniji čuje taj razgovor.

Privremeno utišavanje mikrofona za vreme poziva

1. Pritisnite i držite pritisnut taster **CLR**. Na ekranu se pojavljuje **Mute**.
2. Otpustite taster **CLR** za ponovo uključivanje mikrofona.

Savet! *Za isključivanje mikrofona možete takođe da pritisnete i da držite pritisnut taster Pritisni-za-govor.*

FUNKCIJA PISANJA BELEŠKI

Ako za vreme razgovora treba da zapišete telefonski broj, možete koristite funkciju pravljenja beleški.

Korišćenje notesa

- Upišite telefonski broj korišćenjem tastera sa brojevima. Taj broj ostaje na ekranu i kad završite razgovor. Sada taj broj možete da pozovete pritiskom na **YES** ili možete da ga smestite u telefonski imenik. Pogledajte *• Vršiti telefonski imenik* na strani 33.

Napomena! *Ako pritisnete bilo koji numerički taster dok telefonirate, sagovornik sa druge strane linije čuće ton.*





SLANJE TONSKIH SIGNALA

Za korišćenje usluge telefonskog bankarstva ili za kontrolu službe automatskog javljanja, treba da koristite kodove. Ovi kodovi se šalju kao tonksi signali (takode poznati kao DTMF tonovi).

Za slanje tonskih signala/kodova za vreme razgovora

- Pritisnite odgovarajuće tastere (0-9, * i #).

Savet! *Zajedno sa telefonskim brojem, u telefonski imenik možete da smestite i kodove. Pogledajte •Važi li "ni telefonski imenik" na strani 33.*

Napomena! *Ako ne čujete tonske signale dok telefonirate, sagovornik sa druge strane linije "u-e ton.*

PROVERA TRAJANJA/CENE POZIVA

Kad razgovarate, na ekranu se pokazuje vreme trajanja razgovora u minutima i sekundama. Ako želite, možete da imate prikazanu cenu poziva, pod uslovom da vaša mreža i SIM kartica nudi ovu funkciju. Za detaljne informacije, pogledajte •Informacija o trajanju/ceni poziva na strani 78.

VIŠE POZIVA U ISTO VREME

Vaš telefon ima funkciju upravljanja sa više poziva u isto vreme. Tekući poziv možete da stavite na čekanje i tada pozvati ili primiti drugi poziv. Takode možete da formirate i konferencijski razgovor sa najviše pet sagovornika. O korišćenju te mogućnosti pogledajte •Upravljanje sa više poziva u isto vreme na strani 74.

Zvučnik

R250s PRO je opremljen zvučnikom koji, kada je uključen, značajno pojačava jačinu zvučnika slušalice.

Zvučnik je veoma koristan kad na primer treba sa nekim da razgovarate telefonom i da nastavite da koristite obe ruke. Možete npr. preko telefona da primite uputstva za čije izvršenje trebate obe ruke.

Zvučnik je takode prikladan kad želite u razgovor uključiti druge osobe. Nazovite osobu sa kojom želite da razgovarate, uključite način rada preko zvučnika i položite telefon npr. na sto. Sad sve osobe oko stola mogu da razgovaraju sa osobom sa druge strane linije.

Napomena! *Ako upotrebljavate GSM Pro SIM karticu, na "in rada preko zvučnika nije moguće. Molimo, pogledajte informacije u poglavlju "GSM Pro" na strani 90.*

UKLJUČIVANJE ZVUČNIKA

Za uključivanje zvučnika pomerite prekidač načina rada sa desne strane telefona prema gore. (pogledajte "PREGLED" na strani 4).

Napomena! *Telefon ima podešene različitije načine za telefonski i na "in rada preko zvučnika. Pogledajte "Način rada" na strani 47.*

Biranje između telefonskog i načina rada preko zvučnika

U bilo koje vreme možete promeniti način rada iz telefonskog u preko zvučnika i obratno: kad je telefon u stanju spreman; kad primite poziv ili za vreme poziva.

Pošto primite poziv, možete promeniti način rada iz telefonskog u preko zvučnika, i obrnuto, za odgovor na poziv. Na poziv će biti odgovoreno u odabranom načinu rada.

Biranje na "in rada između telefonskog i preko zvučnika

- Pomerite **PREKIDAČ NAČINA RADA** nagore za prelaz u način rada preko zvučnika.
- Pomerite **PREKIDAČ NAČINA RADA** nagore za prelaz u telefonski način rada.



Kada menjate način rada, telefon emituje ton upozorenja.

Za vreme dok je telefon u načinu rada preko zvučnika, nemojte da držite telefon blizu uha jer bi time mogli da oštetite sluh. Držite telefon na udaljenosti od oko 30-50 santimetara od lica i govorite u mikrofona.

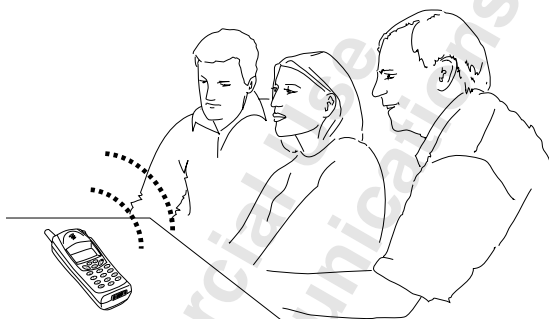

POZIVANJE I PRIMANJE POZIVA

Pozivanje i primanje poziva u načinu rada preko zvučnika se obavlja na isti način kao i u telefonskom načinu rada.

Pozivanje u načinu rada preko zvučnika

1. Upišite telefonski broj, uključujući kod područja i pritisnite **YES**.
Ne držite telefon blizu uha za vreme razgovora.
2. Pritisnite **NO** za kraj razgovora.

Odgovaranje na poziv u načinu rada preko zvučnika

1. Pritisnite **YES** za odgovor na poziv.
Ne držite telefon blizu uha za vreme razgovora.
 - Ako se vaš telefon nalazi u telefonskom načinu rada, na poziv možete da odgovarate i prelaskom u način rada preko zvučnika, pomeranjem prekidača načina rada nagore.
2. Pritisnite **NO** za kraj razgovora.

Odbijanje poziva

- Pritisnite **NO** ili dvaput pritisnite taster jačine (gore ili dole).

*Not for Commercial Use
Ericsson Mobile Communications AB*

FUNKCIJE I PODEŠAVANJA

Korišćenje sistema menija	30
Vaš lični telefonski imenik	33
Praćenje vaših telefonskih razgovora	42
Vaša usluga govorne pošte	44
Prilagođavanje telefona ličnim potrebama	46
Slanje i primanje tekstualnih poruka (SMS)	53
Preusmeravanje dolaznih poziva	62
Bezbednost vašeg telefona i pretplate	64
Podešavanje mrežnih parametara	70
Upravljanje sa više poziva u isto vreme	74
Informacija o trajanju/ceni poziva	78
Korišćenje dve linije	81
Pozivi pozivnom ili kreditnom karticom	83
Slanje i primanje faks i poziva sa podacima	85
Korisni alati	86

Korišćenje sistema menija

Sistem menija omogućuje vam kontrolu funkcija telefona i njegovo prilagođivanje vašim ličnim željama. Sistem menija upotrebljavate svaki put kad želite da promenite neko podešavanje telefona, na primer signal zvona.

Svaki meni sadrži listu opcija. Neki meniji imaju podmenije sa dodatnim opcijama.

KRETANJE PO SISTEMU MENIJA

Meniji su složeni u beskonačnu petlju, kroz koju se krećete (pomerate) tasterima **LEVO**, **DESNO**, **YES**, **NO** i **CLR**.

Pritisnite...	za...
DESNO	pomeranje u smeru kazaljke na časovniku kroz menije ili funkcije.
LEVO	pomeranje u smeru suprotnom od kazaljke na časovniku kroz menije ili funkcije.
YES	izbor menija ili funkcije, ulazak u podmeni.
NO	vraćanje za jedan nivo unazad u sistemu menija i/ili ostavljanje podešavanja nepromenjenog.
CLR	vraćanje na ekran stanja spreman.

 **Savet!** Umesto neprestanog pritiskanja tastera **DESNO** ili **LEVO**, možete da pritisnete i držite taster pritisnut sve dok ne dođete do željenog menija ili podmenija.

Napomena! Ako uđete u sistem menija ali ne pritisnete niti jedan taster u razdoblju od 60 sekundi, telefon se vraća u stanje spreman.

Izbor menija ili podešavanja

1. Pritiskajte strelicu **DESNO** ili **LEVO** sve dok ne pronađete željeni meni ili funkciju.
2. Pritisnite **YES** za ulazak u meni ili izbor funkcije.
3. Pritiskajte strelicu **DESNO** ili **LEVO** da pronađete željeni podmeni ili izbor alternative podešavanja.
4. Pritisnite **YES** za ulazak u podmeni ili potvrdu podešavanja.

TEKSTOVI I SIMBOLI NA EKRANU

Kada se pomerate po sistemu menija, ekran se menja. Sledeći saveti bi mogli da vam pomognu:

- Velika slova se koriste da označe izabrani meni ili funkciju.
- Kada su prikazani znaci L i R, to znači da postoji još opcija kroz koje se možete pomerati tasterima **DESNO** i **LEVO**.
- Tekst u zagradama označava tekuću postavku funkcije koja je prikazana na ekranu.

U ovom priručniku smo na slikama ekrana odlučili da izostavimo neke gore spomenute detalje. To je učinjeno da bi lakše mogli da razumete ekranske tekstove na marginama.

Dole se nalazi pregled glavnih menija. Primetite da su ostali meniji dostupni ako se pretplatite na uslugu dve linije i ako ste uključili menije podataka.

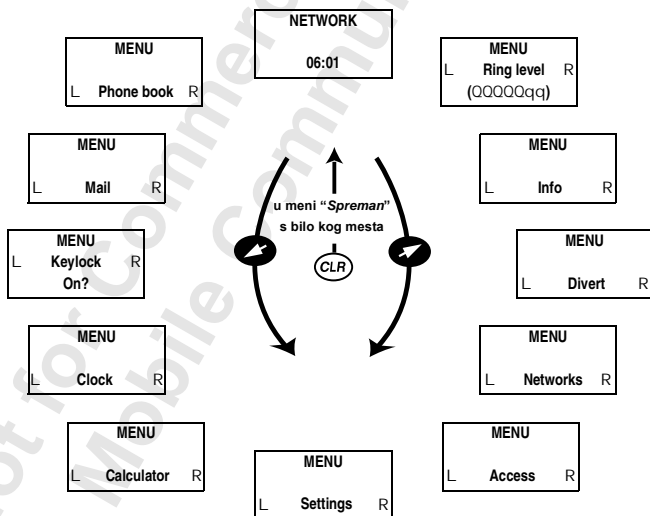

INTERPRETACIJA INSTRUKCIJA U PRIRUČNIKU

Da bi bolje mogli da razumete uputstva u ovom priručniku, pogledajte donje primere o tumačenju instrukcija.

Primer:

1. Pomerite se do **Settings**, **YES**, **Key sound**, **YES**.
2. Izaberite željeni zvuk tastera i pritisnite **YES**.

MENU		
L	Settings	R

SETTINGS		
L	Ear volume (QQQQ)	R

SETTINGS		
L	Key sound (Click)	R

KEY SOUND		
L	Silent	R

Ovu instrukciju protumačite na sledeći način:

1. Iz stanja spreman, upotrebljavajte tastere **LEVO** ili **DESNO** da se pomerite do menija **Settings**.

Strelice sa obe strane reči **Settings** znače da se možete pomeriti na drugi meni.

2. Pritisnite **YES** za izbor menija **Settings**.

Sada se nalazite u meniju **Settings**. Naziv izabranog menija se prikazuje velikim slovima na vrhu ekrana.

3. Upotrebite tastere **LEVO** ili **DESNO** za pomeranje do menija **Key sound**.

Na dnu ekrana se u zagradama prikazuje trenutno podešavanje.

4. Kada pronađete meni **Key sound**, za njegov izbor pritisnite **YES**.

5. Upotrebite tastere **LEVO** ili **DESNO** za pronalaženje željenog zvuka tastera.

6. Pritisnite **YES** za izbor zvuka tastera.

7. Pritisnite **CLR** da se vratite u stanje spreman.

Vaš lični telefonski imenik

Vaš telefon ima telefonski imenik u kome možete da sačuvate imena i brojeve. Telefonski imenik takode čuva informacije o poslednje biranim brojevima i, u slučaju da ste pretplaćeni na uslugu identifikovanja pozivajuće linije (Calling Line Identification service – CLI), poslednje odgovorenim brojevima. Ovo je korisno ako treba nekom da uzvratite poziv. Molimo, pogledajte *•Pra-enje vaših telefonskih razgovora* na strani 42 za više informacija.

Kad primite poziv a pozivajući broj se nalazi u telefonskom imeniku, to ime vidite na ekranu.

Ako telefon nameravate da koristite u inostranstvu, dobra je ideja da smestite sve vaše telefonske brojeve sa internacionalnim znakom (+).

SIMO
(4)
+123456789

MEMORIJE TELEFONSKOG IMENIKA

Svoje telefonske brojeve možete da smestite u dve različite memorije:

- memoriju kartice na SIM kartici.
- memoriju telefona.

Svaki sačuvani telefonski broj uključuje broj mesta u memoriji, prikazan u zagradama. Ako je broj sačuvan u memoriji telefona (vidi dole), ispred broja mesta u memoriji se pokazuje (□).

Čuvanje brojeva u memoriji kartice omogućuje vam korišćenje tih brojeva čak i kada promenite telefon, na primer kad stavite svoju SIM karticu u drugi telefon.

Sa druge strane, ako brojeve smestite u memoriju telefona, oni su vam uvek dostupni pa čak i u slučaju promene SIM kartice.

Memorijska mesta u memoriji kartice su numerisana od 1 na više. Stvaran broj raspoloživih memorijskih pozicija zavisi od vaše SIM kartice.

Memorija telefona može da ima 99 telefonskih brojeva. Memorijska mesta su označena brojevima □ 1 - □ 99.

SIMO
(□4)
+81234567890

Napomena! Na meniju *Phone Book*, pritisnite **#** za unos znaka **✖**. Izvan menija, *Phone Book* **✖** za unos znaka **✖** mora-ete da pritisnete i da držite pritisnut taster **#**.

Ako upotrebljavate SIM Pro karticu, pogledajte *GSM Pro* na strani 90. Neka mesta smeštanja na SIM kartici možda koristi vaš administrator usluga. To znači da vam neće biti dozvoljeno ažuriranje, smeštanje ili brisanje tih pozicija. Za više informacija, molimo da se obratite administratoru usluga.

Internacionalni brojevi

Ako nameravate da koristite svoj telefonski imenik i kod kuće i u inostranstvu, trebalo bi da smestite sve telefonske brojeve u formi internacionalnih telefonskih brojeva tj. sa internacionalnim prefiksom '+'- koji zamenjuje internacionalni predbroj za zemlju iz koje zovete – posle čega sledi kod zemlje, a posle toga kod područja i broj.

- Za unos znaka '+', pritisnite i držite pritisnut taster **0**.
- Izostavite vodeću nulu u kodu područja.

UNOS SLOVA

Slova možete da unosite samo kad upotrebljavate imenik i kad sastavljate poruku (na primer. SMS), pogledajte *Slanje i primanje tekstualnih poruka (SMS)* na strani 53.

Uzastopce pritiskajte odgovarajući taster, **1-9, 0** ili **#**, sve dok se znak koji želite ne pojavi na ekranu.

Pritisnite...	da bi dobili...
1	Znak praznine - ? ! , . : " ' () 1 ; < = >
2	A B C Ä Å Æ à Ç 2 Γ
3	D E F è É 3 Δ Φ
4	G H I i 4
5	J K L 5 Λ
6	M N O Ñ Ö Ø ò 6
7	P Q R S ß 7 Π Σ
8	T U V Ü ü 8
9	W X Y Z 9
0	0 + & @ / \$ % £ Θ Ξ Ψ Ω ϖ ¥ \$ ÷ j
#	# *

Primer

- Za unos slova **A**, pritisnite **2** jednom.
- Za unos slova **B**, pritisnite **2** dvaput.

STORE 19
Name: Dukić

STORE 19
Name: Dukić
Enter no: 0123456

STORE 15
Name: Dukić
Enter no: 0123456



- Unos malih slova. Upišite slovo, na primer. 'A'. Posle toga pritisnite * i pojavljuje se 'a'. Sad će se pojavljivati mala slova, sve dok ponovo ne pritisnete *.
- Za brzi unos drugog slova na brojčanim tasterima, npr. 'B', pritisnite i držite pritisnut taster podešavanja jačine nagore, a posle toga pritisnite 2. Za unos trećeg slova, npr. 'C', pritisnite i držite pritisnut taster podešavanja jačine prema dole, a posle toga pritisnite 2.
- Za unos cifre, pritisnite i zadržite željeni taster.
- Za brisanje slova levo od kursora pritisnite CLR.

ČUVANJE BROJA ZAJEDNO SA IMENOM

1. Pomerite se do **Phone book**, **YES**, **Store**, **YES**.
2. Upišite ime pridruženo telefonskim broju.
3. Pritisnite **YES**.
4. Upišite telefonski broj.
5. Sad imate četiri mogućnosti:
 - Pritisnuti **YES** za smeštanje broja u memoriju kartice, na prvu slobodnu poziciju (prikazanu u gornjem desnom uglu).
 - Sместiti broj u memoriju kartice, na željenu mesto: pritisnite taster **DESNO**, unesite mesto i posle toga pritisnite **YES**.
 - Sместiti broj u memoriju telefona, na prvo slobodno mesto: pritisnite taster **DESNO**, pritisnite # dvaput i posle toga pritisnite **YES**.
 - Sместiti broj u memoriju telefona, na željenu mesto: pritisnite taster **DESNO**, pritisnite # jednom, upišite broj mesta i posle toga pritisnite **YES**.

Savet! *Ako za vreme razgovora upižete broj u notes, u telefonski imenik možete da ga smestite izborom Store sa menija Phone Book dok na ekranu imate taj broj.*

Usluge telefonskog bankarstva

Za korišćenje usluge telefonskog bankarstva ili za kontrolu službe automatskog javljanja, treba da koristite kodove. Ovi kodovi se šalju kao tonski signali (takođe poznati kao DTMF tonovi).

—uvanje broja zajedno sa brojem računava i bezbednosnim kodom

1. Pomerite se do **Phone book**, **YES**, **Store**, **YES**.
2. Upišite ime pridruženo telefonskim broju.
Upotrebite numeričke tastere na ranije opisani način.
3. Pritisnite **YES**.
4. Upišite telefonski broj.

STORE 34
Bankbyphone
012345678p

5. Posle unosa telefonskog broja, pritisnite i držite pritisnut taster * sve dok se ne pojavi znak pauze p.
6. Upišite kod. Ako je potrebno, unesite drugu pauzu, drugi kod i tako redom.
7. Pritisnite **YES** za smeštanje.

Ako želite da zovete uz pomoć kodova tonskih signala, nastavite na načinom opisan u •*Pozivanje i primanje poziva* na strani 19. Dok zovete, telefon bira broj, čeka dok na poziv ne bude odgovoreno i posle toga šalje kod. Ako ste uneli drugu pauzu i drugi kod, pričekajte još jednom i posle toga poslati sledeći kod i tako redom.

ZAŠTITA OD PREPISIVANJA

Ako pokušate da smestite telefonski broj na mesto koje već sadrži telefonski broj, na ekranu se pojavljuje poruka **Used Overwrite?**. U tom slučaju imate dve opcije.

Smestiti broj na izabrano mesto

- Pritisnite **YES** za zamenu broja sa novim.

Smestiti broj na neku drugu mesto

1. Pritisnite **NO**.
2. Upišite novi broj mesta i pritisnite **YES**.

Kada je memorija puna

Ako pokušate da smestite telefonski broj, na primer. u memoriju telefona, a memorija u koju želite da ga smestite je popunjena, telefon sugerise broj mesta u memoriji koja nije popunjena, u ovom slučaju, memoriji kartice.

Kada su obe memorije popunjene

Ako su obe memorije pune, neće biti sugerisan nijedan broj mesta. Ako ipak želite da smestite telefonski broj, moraćete da obrišete neki stari broj, unosom broja pozicije koja je već zauzeta.

Brisanje telefonskog broja iz memorije telefonskog imenika

1. Pomerite se do **Phone book**, **YES**, **Erase**, **YES**.
2. Upišite ili se pomerite do broja mesta koje želite da obrišete.
3. Pritisnite **YES** za brisanje broja.

Savet! Do broja koji želite da obrišete možete doći i korišćenjem **Name recall** ili **Position recall**. Kada se ime pojavi, pritisnite i držite pritisnut taster **CLR**. Na ekranu se pojavljuje poruka **Erase?**. Pritisnite **YES** za brisanje broja.

STORE 2
Used
Overwrite?

ERASE 19
L Dukić R
Erase?



ERASE ALL
Erase 30
positions?

Brisanje svih brojeva iz memorije telefona

1. Pomerite se do **Phone book, YES, Erase all from phone, YES**
Na ekranu se pojavljuje poruka **Erase 30 positions?**, pri čemu broj označava ukupan broj unosa sačuvanih u memoriju telefona.
2. Za brisanje svih telefonskih brojeva iz memorije telefona, pritisnite **YES**.

Napomena! *Iz memorije kartice nije moguće obrisati sve brojeve.*

Napomena! *Ako upotrebljavate GSM Pro karticu (vidi •GSM Pro na strani 90), neka mesta smeštanja na SIM kartici možda koristi vaš administrator usluga. To znači da vam neće biti dopušteno korišćenje tih mesta za smeštanje sopstvenih unosa u telefonski imenik. Za više informacija, molimo kontaktirajte svog administratora usluga.*

KORIŠĆENJE TELEFONSKOG IMENIKA

Dugme Pritisni-za-govor sa leve strane telefona (pogledajte •PREGLED na strani 4), olakšava pozivanje broja sačuvanog u telefonskom imeniku. Za pozivanje broja, treba samo da pritisnete dugme Pritisni-za-govor za ulaz i kretanje po telefonskom imeniku.

Poziv broja iz telefonskog imenika korišćenjem dugmeta pritisni-za-govor

1. Pritisnite **CLR** za prelaz u stanje spreman (ako već niste u stanju spreman).
2. Pritisnite i držite dugme **PRITISNI-ZA-GOVOR** za ulazak u telefonski imenik i za kretanje kroz unete brojeve, sve dok ne pronađete broj koji želite da pozovete.
3. Pritisnite **YES** za pozivanje.

Pozivanje broja iz telefonskog imenika korišćenjem tastature

Broj sačuvan u telefonskom imeniku takođe možete da pozovete i pozivom imena pod kojim je sačuvan ili pozivom memorijskog mesta na kome je taj broj sačuvan.

Pozivanje telefonskog broja uz pomoć imena

1. Pomerite se do **Phone Book, YES, Name recall, YES**.
2. Upišite ime koje želite da pozovete (ili nekoliko prvih znakova imena) korišćenjem numeričkih tastera, na ranije opisani način.
Ne morate da upišete celo ime; biće dovoljno prvih nekoliko slova.
Telefon uparuje slova sa postojećim imenima u memoriji.
3. Pritisnite **YES**.
Prikazuju se ona imena iz telefonskog imenika koja najbolje odgovaraju unetim slovima. U zagradama možete takođe da vidite i mesta smeštanja.
4. Ako prikazano ime nije ono koje ste hteli, pritisnite taster **LEVO** ili **DESNO** sve dok ne nađete pravo ime i broj.

NAME
RECALL
Name: NADA

NADA
L (6)R
012345678900



5. Pritisnite **YES** za razgovaranje.

Savet! *Ime možete uneti i direktno, posle pritiska na **LEVO** sa praznog ekrana stanja spreman.*

Ako znate memorijsko mesto na kome ste sačuvali određeni broj telefona, taj broj možete da pozovete koristeći to mesto.

Pozivanje telefonskog broja pomoću mesta

1. Pomerite se do **Phone Book, YES, Position recall, YES**.

2. Unesite broj mesta sačuvanog telefonskog broja.

Za mesto u memoriji kartice, prosto upišite broj. Za mesto u memoriji telefona, pritisnite i zadržite taster **#** sve dok se na ekranu ne pojavi znak '■' i posle toga upišite broj.

3. Pritisnite **YES**.

Sad se na ekranu pojavljuju ime i telefonski broj.

Ako ste uneli pogrešan broj mesta, pritisnite taster **LEVO** ili **DESNO** nekoliko puta, sve dok ne pronađete željeni telefonski broj.

4. Pritisnite **YES** za poziv broja.

Savet! *Broj mesta možete direktno da upišete na ekranu stanja spreman i posle toga da pritisnete taster **#** za poziv tog mesta. Ako je broj sačuvan u memoriji telefona, ne zaboravite da upišete **#** pre mesta (za dobijanje znaka **#** pritisnite i zadržite taster **#**).*

Mogućnost brzog biranja

Brojeve telefona koje ste sačuvali na mestima 1-9 u memoriji kartice možete da pozovete unosom broja mesta i posle toga pritiskom tastera **YES**. Zato je zgodno rezervisati mesta 1-9 za važne brojeve.

Primer:

Pozivanje Milana, čiji je broj sačuvan na poziciji 3 u memoriji kartice:

1. Unesite broj **3**.
2. Pritisnite **YES**.

AZURIRANJE IMENIKA

Ponekad ljudi menjaju svoja imena, brojeve telefona ili čak oboje. Imena i brojeve morate redovno da ažurirate da bi mogli uspešno da ih koristite. Možete da ih menjate opcijom **Edit**. Ako je neko promenio i ime i broj, možda je lakše prepisati staro mesto novim, umesto odvojenog menjanja imena i broja.

Napomena! *Ako upotrebljavate SIM Pro karticu, nije vam dozvoljeno da menjate telefonske brojeve koje koristi vaš administrator usluga.*

NAME RECALL
Position: 6

NADA
L (6)R
012345678900



Postoje dva načina nalaženja unosa u telefonskom imeniku koji želite ažurirati. Možete koristite ili mesto smeštanja ili ime.

A ažuriranje unosa korišćenjem mesta

1. Pomerite se do **Phone book, YES, Edit, YES, Find pos.**
2. Upišite broj mesta unosa koj želite da ažurirate.
Za mesto u memoriji kartice, samo unesite broj. Za mesto u memoriji telefona, pritisnite i zadržite taster **#** sve dok se znak '■' ne pojavi na ekranu, a posle toga unesite broj.
3. Pritisnite **YES**.
Sada ćete videti:
 - ime (prikazano u srednjem redu)
 - telefonski broj (prikazan u donjem redu)
 - mesto smeštanja (prikazano u gornjem redu)
4. Za izbor reda koji želite da ažurirate, pritisnite taster **DESNO**.
Sa desne strane izabranog reda vidi se indikator.
5. Ažurirajte red koristeći:
 - taster **CLR** za brisanje
 - numeričke tastere za unos slova ili cifara
 - taster **LEVO** za pomeranje pokazivača ulevo (ili taster **DESNO** za pomeranje pokazivača udesno kad se nalazi u redu)
6. Ako je potrebno, pritisnite taster **DESNO** za izbor nekog drugog reda i za nastavak ažuriranja.
7. Da bi sačuvali promene, pritisnite **YES**.

A ažuriranje unosa korišćenjem imena

1. Pomerite se do **Phone book, YES, Edit, YES, Find name, YES**.
2. Upišite ime za unos koji želite da ažurirate koristeći numeričke tastere.
Uparivanje je bolje ako unesete više znakova.
3. Za izbor unosa, pritisnite **YES**.
4. Sad možete da nastavite od koraka 4 na gore opisani način.

KOPIRANJE TELEFONSKIH BROJEVA MEĐU MEMORIJAMA

Ako želite da promenite SIM karticu ili telefon, dobra ideja je da kopirate informacije iz telefonskog imenika sa SIM kartice u memoriju telefona ili obrnuto. Posle toga možete prosto da kopirate telefonski imenik natrag u memoriju po vašem izboru. Takođe, kad popunite memoriju imenika, možete da premestite unose iz jedne memorije u drugu.

EDIT	
L Find pos	R
Position	6

EDIT	
6	
MILAN	
012345678900	

EDIT	
L Find name	R
Name	MILAN

COPY ALL

L Card-PhoneR

COPY CARD

From start
Position: _

COPY ALL

L Phone-CardR

COPY PHONE

From start
Position: #_

COPY

L Card-PhoneR

MILAN

Copy to #29

6

Kopiranje svih brojeva iz memorije kartice u memoriju telefona

1. Pomerite se do **Phone book, YES, Copy all, YES**.
2. Izaberite **Card-Phone** i pritisnite **YES**.
3. Unesite broj prvog mesta u memoriji kartice koji želite da kopirate u memoriju telefona i pritisnite **YES**.
4. Unesite broj prvog mesta u memoriji telefona gde želite da kopirate i pritisnite **YES**.
Na ekranu se pojavljuje poruka **Old pos will be erased Start copy?**.
5. Pritisnite **YES** za početak kopiranja.

Napomena! *Ako upotrebljavate SIM Pro karticu, nije vam mogu-pristup meniju "Copy all Card r Phone".*

Kopiranje svih brojeva iz memorije telefona u memoriju kartice

1. Pomerite se do **Phone book, YES, Copy all, YES**.
2. Izaberite **Phone-Card** i pritisnite **YES**.
3. Unesite broj prvog mesta u memoriji kartice koji želite da kopirate u memoriju telefona i pritisnite **YES**.
4. Unesite broj prvog mesta u memoriji telefona gde želite da kopirate i pritisnite **YES**.
Na ekranu se pojavljuje poruka **Old pos will be erased Start copy?**.
5. Pritisnite **YES** za početak kopiranja.

Kopiranje pojedina "nih brojeva iz memorije kartice u memoriju telefona

1. Pomerite se do **Phone book, YES, Copy, YES**.
2. Izaberite **Card-Phone** i pritisnite **YES**.
3. Unesite broj prvog mesta u memoriji kartice koji želite da kopirate i pritisnite **YES**.
4. Unesite broj prvog mesta u memoriji telefona gde želite da kopirate i pritisnite **YES**.
5. Pritisnite **YES** za početak kopiranja.
Pokazuje se početna pozicija u memoriji kartice i predložena je sledeća neprazna pozicija iz memorije telefona.
6. Za nastavak kopiranja, pritisnite jedno od sledećeg:
 - **YES** za kopiranje.
 - **NO** za prelaz na sledeće mesto u memoriji kartice.
 - **CLR** za kopiranje na neko drugo mesto, bilo u memoriji kartice bilo u memoriji telefona. Unesite broj mesta i pritisnite **YES**.
 - **LEVO** ili **DESNO** za pomeranje po pozicijama u memoriji kartice.

Prekid kopiranja

- Pritisnite **CLR** dvaput.

Kopiranje pojedinačnih brojeva iz memorije telefona u memoriju kartice

1. Pomerite se do **Phone book, YES, Copy, YES**.
2. Izaberite **Phone r card** i pritisnite **YES**.

Za kopiranje iz memorije telefona u memoriju kartice, upotrebljavajte tastere **YES, NO** i **CLR**, na način opisan u •*Kopiranje pojedinačnih brojeva iz memorije kartice u memoriju telefona*¶.

Ericsson Mobile Communications AB
Not for Commercial Use

Praćenje vaših telefonskih razgovora

POZIVANJE OSOBE KOJA VAS JE NAZVALA

Ako se pretplatite na uslugu identifikovanja pozivajuće linije i pozivaočeva mreža pošalje broj, u memoriji telefona se čuvaju brojevi deset poslednje odgovorenih poziva.

Pozivanje jednog od deset poslednje odgovorenih brojeva

1. Pomerite se do **Phone book, YES, Answered calls, YES**.
2. Izaberite broj koji želite da pozovete.
3. Pritisnite **YES** za pozivanje.

Brisanje memorije odgovorenih poziva

1. Pomerite se do **Phone book, YES, Answered calls, YES**.
2. Pritisnite **CLR**.
Pojavljuje se pitanje **Erase all?**
3. Pritisnite **YES** za brisanje svih brojeva iz memorije odgovorenih poziva.

NEODGOVORENI POZIVI

Ako ste primali pozive ali niste bili u mogućnosti da na njih odgovorite, broj poziva na koje nije odgovoreno biće prikazan za ekranu stanja spreman sve dok ne pritisnete **CLR**.

U memoriji telefona se čuvaju informacije o deset poslednjih neodgovorenih poziva, tako da možete da pogledate kad su pozivi bili primljeni. Ako vaša pretplata uključuje uslugu identifikovanja pozivajuće linije i pozivaočeva mreža šalje broj, možete takođe da saznate i ko je zvao. Ako ste u telefonskom imeniku uz broj sačuvali i ime, pojavljuje se i to ime. Pogledajte *•Væli“ni telefonski imenik* na strani 33.

Ko je pozivao i kad

1. Pomerite se do **Mail, YES, Missed calls, YES**.

Na ekranu se prikazuje broj poslednjeg pozivaoca (ako vaša pretplata uključuje uslugu identifikovanja pozivajuće linije), zajedno sa vremenom

ANSWERED	1
L	R
123456789	

Erase
all?

4	NETWORK	7
2	Calls:2	8
15:49		

MENU		
L	Mail	R

MISSED CALLS		
L	16:01	R
123456789		

MISSED CALLS		
L	19-02-99	R
Unidentified		

(datumom) kad je poziv primljen. Ako nije primljena informacija o pozivajućem broju, na ekranu se prikazuje jedno od sledećeg:

- **Unidentified**, šta znači da informacije nisu bile dostupne.
 - **Restricted**, šta znači da je pozivalac želeo da sakrije broj.
2. Ako želite da vidite ostale pozive na koje nije odgovoreno, pritisnite više puta tastere **LEVO** ili **DESNO**.
 3. Pritisnite **NO** da se vratite na meni **Missed calls**.

Napomena! *Ako propuštene pozive proverite istog dana kada ste ga primili, prikazano je vreme poziva. Inače se, umesto vremena, prikazuje datum. Možete birati između prikaza datuma i vremena, pritiskom na *.*

Poziv broja sa liste propuštenih poziva

1. Pomerite se do **Mail, YES, Missed calls, YES**.
2. Izaberite broj koji želite da pozovete i pritisnite **YES**.
3. Pritisnite **NO** za završetak poziva.

Brisanje broja iz memorije propuštenih poziva

1. Pomerite se do **Mail, YES, Missed Calls, YES**.
2. Izaberite broj koji želite da obrišete i pritisnite **YES**.
Na ekranu se pojavljuje pitanje **Erase?**.
3. Pritisnite **YES** za brisanje broja.

Vaša usluga govorne pošte

Napomena! Ovu uslugu ne nude svi operatori. Usluga tako će zavisi i od vaše preplate.

Usluga javljanja vaše mreže omogućuje pozivaocima ostavljanje govorne poruke u slučaju da ne možete da odgovarate na pozive. Pošto ste primili govornu poštu, čuje se signal upozorenja, ako je uključen, a na ekranu se pojavljuje simbol govorne pošte.

Uvek kad imate govornu poštu koja vas čeka, na dnu ekrana je prikazan simbol Tt.

Dodatne informacije o korišćenju usluge javljanja nalaze se u uputstvu za upotrebu koja dobijate od svog operatera mreže.

Napomena! Neki operatori vas mogu obavestavati o govornoj pošti slanjem SMS (pogledajte •Slanje i primanje tekstualnih poruka (SMS)¶ na strani 53).

MOGUĆNOST FUNKCIJE GOVORNE POŠTE

Na većini SIM kartica je broj usluge Govorne pošte sačuvan na SIM kartici. Ako broj nije moguće pronaći na vašoj SIM kartici, telefonski broj ćete morati sami da upišete.

Unos telefonskog broja za uslugu govorne pošte

1. Pomerite se do **Mail, YES, Set VoiceM, YES, New number, YES**.
2. Ako se na ekranu ne pojavi nijedan broj, unesite novi broj.
3. Pritisnite **YES** za potvrdu vašeg novog broja.

Mogućnost funkcije govorne pošte na vašem telefonu

1. Pomerite se do **Mail, YES, Set VoiceM, YES**.
2. Izaberite **On** i pritisnite **YES**.

POZIVANJE GOVORNE POŠTE

Kada primate govornu poštu, na ekranu se pojavljuje poruka **VoiceMail Check?**. Sad možete da pročitate svoju poruku pritiskom na **YES**.

4	VoiceMail	7
2		8
	Check?	

4	NETWORK	7
2		8
Tt	19:09	



Ako pritisnete **NO**, možete kasnije, u bilo koje doba, da pozovete uslugu javljanja da bi preslušali snimljene poruke. Da bi to uradili:

- Pomerite se do **Mail, YES, Voice mail, YES**.

Telefon automatski poziva vašu govornu poštu. Sledite uputstva koja ste dobili od vašeg operatera usluge javljanja.

Savet! Broj vašeg govorne pošte možete da pozovete i produženim pritiskom na taster **1** u načinu rada "spreman".

Promena vašeg broja govorna pošte

1. Pomerite se do **Mail, YES, Set VoiceM, YES, New number, YES**.
2. Upišite novi broj i pritisnite **YES**.

Promena signala upozorenja govorne pošte

1. Pomerite se do **Settings, YES, Mail Alert, YES**.
2. Izaberite željeni zvuk upozorenja i pritisnite **YES**.

Isključenje govorne pošte

1. Pomerite se do **Mail, YES, Set VoiceM, YES**.
2. Izaberite **Off** i pritisnite **YES**.

Prilagođavanje telefona ličnim potrebama

Meni **Settings** sadrži brojne funkcije koje vam omogućuju prilagođavanje telefona vašim ličnim potrebama. Neka podešavanja deluju samo ako imate dodatnu opremu (npr. opremu za korišćenje uz slobodne ruke) povezanu na vaš telefon.

JEZIK NA EKRANU

Većina savremenih SIM kartica automatski prilagođava jezik ekrana zemlji u kojoj ste kupili sopstvenu SIM karticu. Ako ovo nije slučaj, predefinisani jezik je engleski.

Promena jezika na ekranu

1. Pomerite se do **Settings, YES, Language, YES**.

U zagradama se pokazuje trenutno izabrani jezik.

2. Izaberite željeni jezik i pritisnite **YES**.

Napomena! *Ako slušajno izaberete jezik koji ne razumete, možete u bilo koje vreme da se vratite na engleski, pritiskom na LEVO 0000 DESNO.*

DUGME UPOZORENJA

R250s PRO je opremljen sa **Dugmetom upozorenja**, smeštenim na vrhu telefona, uz antenu (pogledajte •**PREGLED** na strani 4). Pritiskom i držanjem dugmeta upozorenja možete lako da pozovete neki od predefinisanih brojeva upozorenja, bez potrebe pozivanja broja uobičajenim načinom.

Pri kupovini vašeg telefona, broj upozorenja (kod korišćenja Dugmeta upozorenja) je postavljen na internacionalni broj 112. Ako želite da koristite neki drugi broj upozorenja, ovaj broj možete promeniti.

Napomena! *Ako promenite predefinisani broj upozorenja (112), mora-ete da umetnete SIM karticu i unesete PIN kod (ako je kartica zaključana). Inače- biti pozivan pretpostavljeni broj upozorenja (112) a ne onaj broj koji ste zadali.*

SETTINGS
L Language R
(Auto)

SETTINGS
L Alert key R

Pre korišćenja dugmeta upozorenja, moraćete da uključite funkciju upozorenja. Pri kupovini telefona, dugme upozorenja je aktivirano.

Uključivanje ili isključivanje dugmeta upozorenja

1. Pomerite se do **Settings, YES, Alert key, YES**.
2. Izaberite **On** ili **Off** i pritisnite **YES**.

Promena broja upozorenja

1. Pomerite se do **Phone book, YES, Alert number, YES**.
2. *Promenite broj na isti način kao što menjate druge unose u imeniku. Uz broj upozorenja možete da dodate i ime. Pogledajte •Važlićni telefonski imenik¶ na strani 33.*
3. Pritisnite **YES** za potvrdu vašeg novog broja upozorenja.

Napomena! *Ako je aktivirano fiksno biranje, broj upozorenja mora da bude ukljućen u ovu listu. Ako on nije ukljućen, ne možete da koristite dugme upozorenja za upozoravajuće pozive. Ipak, ako je broj upozorenja internacionalni broj upozorenja 112, nećete morati da ga uključite u listu fiksnog biranja. Za više informacija o fiksnom biranju, pogledajte •Fiksno biranje i fiksni dolazni pozivi¶ na strani 68.*

JAĆINA SLUŠALICE

Postoje dva odvojena podešavanja jaćine za vaš telefon, zavisno od toga koji je trenutno izabrani naćin rada, telefonski ili preko zvućnika. Ulaskom u meni **Ear volume**, u srednjem redu se prikazuje trenutno izabrani naćin rada.

Možete da imate nezavisno podešene jaćine zvuka kad upotrebljavate telefon sa razlićitim opremom za korišćenje uz slobodne ruke. To znaći da, postavljanje jaćine zvuka u slušalici dok je telefon povezan na opremu za korišćenje uz slobodne ruke, ne utiće na podešenu jaćinu dok se telefon drži u ruci i obrnuto.

Napomena! *Ako upotrebljavate SIM Pro karticu, umesto podešavanja jaćine za naćin rada preko zvućnika, biće podešavanje za naćin rada Pritisni-zagovor. Pogledajte •Jaćina u slušalici¶ na strani 91.*

Podešavanje jaćine u slušalici

1. Pomerite se do **Settings, YES, Ear volume, YES**.
U srednjem redu se prikazuje trenutni naćin rada, **Phone** ili **Speaker-phone**.
2. Upotrebite taster **LEVO** za smanjivanje jaćine.
Upotrebite taster **DESNO** za povećavanje jaćine.
3. Pritisnite **YES** za potvrdu podešene jaćine.

ALERT KEY

L On R

PHONE BOOK

Alert
L Number R

EAR VOLUME

SPEAKER
L00000qqqR



Savet! Za vreme razgovora, za regulisanje jačine mora-ete da koristite tastere jačine sa strane telefona.

Napomena! Kada promenite način rada u preko zvučnika (ili u način rada Pritisni-za-govor), jačina zvuka se znatno uvećava. Za vreme razgovora nemojte da držite telefon blizu uha jer vam može oštetiti sluh. Za više informacija, pogledajte •Zvučnik na strani 26.

JAČINA ZVONA

Jačinu signala zvona možete podešavati u sedam stepeni. Prvi stepen znači da će kod primanja poziva telefon dvaput škljocnuti. Poslednji stepen znači da telefon zvoni pojačavajućim signalom zvona. Signal zvona možete i da isključite. Postavka Ring level vam omogućuje zadavanje jačine:

- kad se telefon koristi kao ručni.
- kad je telefon spojen na opremu za korišćenje uz slobodne ruke.

Podešavanje jačine zvona

1. Pomerite se do **Ring level, YES, Buzzer, YES**.
2. Upotrebite tastere **LEVO** i **DESNO** za podešavanje jačine zvona.

- Pritisak na **DESNO** uvećava jačinu.
- Pritisak na **LEVO** smanjuje jačinu.

Telefon zvoni jednom sa stvarnim podešavanjem kad povećavate glasnost, osim za **Off** i **Step**.

3. Pritisnite **YES** da sačuvate podešavanje.

Savet! Za neujnu promenu jačine zvona upotrebljavajte tastere sa strane telefona.

VIBIRAJUĆE UPOZORENJE O POZIVU

Ako uključite vibrirajuće upozorenje o pozivu, kod primanja poziva ili tekstualne poruke telefon vibrira. To je korisno kad npr. radite u bučnoj okolini i ne možete da čujete zvonjenje telefona.

Uključenje i isključenje vibrirajućeg upozorenja o pozivu

1. Pomerite se do **Ring level, YES, Vibrator, YES**.
2. Izaberite **On** ili **Off** i pritisnite **YES**.

Napomena! Istovremeno možete da imate uključeno upozorenje o pozivu i pomoću zujalice i pomoću vibratora.

RING LEVEL

L Buzzer R
LQQQqqqR



RING LEVEL

L Vibrator R
(Off)

VRSTA ZVONA

Možete da izaberete jednu od mnogih vrsta zvučnih signala i melodija. Takođe možete da komponujete sopstvenu melodiju, unosom nota pomoću tastature (pogledajte •Komponovanje li "nog signala zvona" u nastavku teksta).

Izbor vrste zvona

1. Pomerite se do **Settings, YES, Ring type, YES**.
Prikazuje se trenutna vrsta signala zvona.
2. Izaberite željenu vrstu zvona i pritisnite **YES**.

Napomena! Ako su uključeni Data menus (pogledajte •Slanje i primanje faks i poziva sa podacima na strani 85 u nastavku teksta), možete da podesite vrstu signala zvona za govor (na ekranu piše Phone u srednjem redu), faks i pozive sa podacima. Ako imate uslugu dve linije, (pogledajte •Korišćenje dve linije na strani 81), možete takođe da podesite različite vrste zvona za dve linije.

KOMPOVANJE LIČNOG SIGNALA ZVONA

Možete komponovati sopstvenu melodiju i koristiti je kao sopstveni signal zvona.

Komponovanje vašeg li "nog zvu "nog signala

1. Pomerite se do **Settings, YES, Edit Melody, YES**.
2. Za unos nota upotrebljavajte numeričke tastere.
3. Pritisnite **YES** za preslušavanje melodije.
Na ekranu se pojavljuje pitanje **Ready?**
4. Ako melodiju želite da sačuvate, pritisnite **YES** za njeno čuvanje. Ako ne, pritisnite **NO** i nastavite ažuriranje.

SIGNAL PORUKE

Možete da izaberete da li će se kod primanja tekstualne ili govorne poruke čuti klik, mešoviti zvučni signal ili ništa (tišina).

Podešavanje signala poruke

1. Pomerite se do **Settings, YES, Mail alert, YES**.
2. Izaberite zvuk koji želite da čujete kad primite poruku.
3. Pritisnite **YES** za potvrdu označenog.

VREMENSKI PODSETNIK

Kad ste na telefonu i kad je podsetnik trajanja aktiviran, čuje se blip jedanput u minuti.

RING TYPE

L Phone R
(Medium)

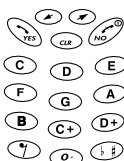

SETTINGS

L Mail Alert R
(Click)

SETTINGS

L Min minder R
(Off)

Uklju "ivanje/isklju "ivanje podsetnika trajanja

1. Pomerite se do **Settings, YES, Min minder, YES**.
2. Izaberite **On** ili **Off** i pritisnite **YES**.

ZVUK TASTERA

Možete da izaberete da li će se pri pritisku na taster čuti klik, ton ili neće biti nikakvog zvučnog signala.

Izbor zvuka tastera

1. Pomerite se do **Settings, YES, Key sound, YES**.
2. Izaberite željeni zvuk tastera i pritisnite **YES**.

Napomena! Jedini raspoloživi zvuk za tastere podešavanja ja "ine je zvuk klika.

SVETLO EKRANA

Svetlo ekrana možete da podesite na automatsko, isključeno ili uključeno. U automatskom načinu rada, osvetljenje se gasi 20 sekundi pošto je pritisnut poslednji taster. Ponovo će biti uključeno posle pritiska na neki taster, ili kad se prima poziv ili poruka.

Podešavanje svetla ekrana

1. Pomerite se do **Settings, YES, Light, YES**.
2. Izaberite željenu podešavanje svetla i pritisnite **YES**.

Napomena! Jedno podešavanje možete da imate kad se telefon koristi kao ru "ni aparat a drugo kad se telefon upotrebljava sa opremom za upotrebu uz slobodne ruke, sa spoljnim izvorom energije. Na primer, ako postavite telefon u drva "opreme za koriženje uz slobodne ruke u vozilu, možete podesiti da je svetlo uvek uklju "eno.

POZDRAVNI TEKST

Kada uključite svoj telefon, tekst pozdravne poruke se pojavljuje na ekranu. Umesto predefinisane poruke, možete sami da sastavite svoju poruku. Međutim, neki operateri možda ne dozvoljavaju promenu teksta pozdravne poruke.

Unos li "nog pozdrava

1. Pomerite se do **Settings, YES, Greeting, YES, New text, YES**.
2. Korišćenjem bročane tastature unesite svoj novi pozdrav. Za više informacija o unosu slova, pogledajte •Unos slova¶ na strani 34.
3. Pritisnite **YES** za potvrdu vašeg novog pozdravnog teksta.

KEY SOUND

L Click R

SETTINGS

L Light (Auto) R

GREETING

L New text (Welcome) R

Uklju "ivanje/isklju "ivanje pozdrava

1. Pomerite se do **Settings, YES, Greeting, YES**.
2. Izaberite **On** ili **Off** i pritisnite **YES**.

PRIKAZ BROJA TELEFONA

Kada uključite svoj telefon, vaš broj telefona će biti prikazan, pod uslovom da je dostupan sa SIM kartice. Ako nije, možete ga sami uneti.

Unos vašeg broja telefona

1. Pomerite se do **Settings, YES, Phone no, YES**.
2. Upišite svoj broj telefona.
3. Pritisnite **YES** za potvrdu izabranog.

Napomena! *Ako vaš SIM kartica to dopušta, možete tako "e uneti i broj vašeg telefaksa i/ili podataka.*

VREME I DATUM

Na meniju **Clock** možete da podesite vreme i datum. Takođe možete da aktivirate i funkciju alarma (pogledajte **Alarm ¶ na strani 86*). Vreme se neprekidno prikazuje na dnu ekrana dok je telefon u modusu spreman.

Pri kupovini vašeg telefona, vreme je podešeno na 24-časovni format. Ako želite, možete da ga promenite u 12-časovni format.

Promena formata za prikaz vremena

1. Pomerite se na **Clock, YES, Clock mode, YES**.
2. Izaberite željeni način prikaza časovnika, **24 hours** ili **AM/PM**.
3. Pritisnite **YES**.

Podešavanje ta "nog vremena

1. Pomerite se na **Clock, YES, Set Clock, YES**.
2. Unesite vreme, u časovima i minutama.
3. Pritisnite **YES**.

Napomena! *Ako izaberete 12- "asovni format u funkciji ¶Clock mode ¶ možete birati između "u am i pm, pritiskom na #.*

Datum

Kad se telefon nalazi u modusu spreman, moguće je da se prikaže datum u srednjem redu ekrana.

Podešavanje datuma

1. Pomerite se na **Clock, YES, Set date, YES**.
2. Unesite godinu (dve cifre) i pritisnite **YES**.

NUMBER

L Phone no R
()

CLOCK

L Clock mode R
(24 hours)

SET CLOCK

(18:39)
_ - : - -

SET DATE

Enter year:
-

3. Unesite mesec i dan na isti način.
4. Pritisnite **YES**.

Podešavanje formata datuma

1. Pomerite se na **Clock, YES, Date mode, YES**.
2. Izaberite željeni oblik datuma ili izaberite **Off** ako ne želite da imate prikazan datum.
3. Pritisnite **YES**.

GLAVNO RESETOVANJE

Moguće je vratiti sva podešavanja menija na njihove predefinisane vrednosti. Za vraćanje svih podešavanja na predefinisane vrednosti, moraćete da unesete kod telefonskog zaključavanja. Pri kupovini telefona je taj kod postavljen na **0000**. Za dodatne informacije pogledajte *•Bezbednost vašeg telefona i preplate* na strani 64.

Vraćanje svih podešavanja na predefinisane vrednosti

1. Pomerite se do **Settings, YES, Master reset, YES**.
2. Upišite kod zaključavanja telefona. (Predefinisani kod je 0000.)
3. Pritisnite **YES** za resetovanje svih podešavanja.

CLOCK
L Date mode R
(08-feb-99)

SETTINGS
L Master R
reset

Enter code
to reset

Slanje i primanje tekstualnih poruka (SMS)

Usluga kratkih poruka (SMS) vam omogućuje slanje i primanje tekstualnih poruka dugačkih najviše 160 znakova. Ako je vaš telefon isključen u vreme kada vam je poruka poslata, simbol koji izgleda kao koverat vas obaveštava da ste primili poruku kada ponovo uključite telefon.

Da bi bili u mogućnosti da odgovarate na primljenu poruku i slati sopstvene poruke, moraćete da podesite broj vašeg centra mrežnih usluga. Ako vaša SIM kartica ne sadrži telefonski broj vašeg centra mrežnih usluga, moraćete taj broj da zadate sami. Pogledajte •*Priprema telefona za slanje SMS* na strani 54.

Napomena! *Služba kratkih poruka ne mora da bude dostupna u svim mrežama. Neki mrežni operateri mogu dozvoliti slanje SMS samo unutar sopstvene mreže.*

DVE MEMORIJE

Telefon ima dve memorije za smeštanje poruka, memoriju telefona i memoriju kartice.

Memorija telefona

Ako ne želite odmah da pročitate dolaznu poruku, ona će automatski da se smesti u memoriju telefona. To vam omogućuje njeno kasnije čitanje.

Ako u memoriji poruka ima nepročitanih poruka, u donjem levom uglu ekrana će se pojaviti simbol pisma (Mm).

Memorija telefona može da ima najviše 10 poruka. Kada su sva memorijska mesta puna, najstarija poruka se prepisuje kad se prima nova poruka. Ako je memorija telefona puna nepročitanih poruka, nove poruke se automatski čuvaju u memoriji SIM kartice. Ako se popuni memorija SIM kartice, simbol pisma (Mm) počinje da treperi.

Poruke ostaju u memoriji telefona sve dok ih ne obrišete (pogledajte •*Brisanje poruke* na strani 57), sve dok ne stavite drugu SIM karticu ili dok telefonu ne zatreba memorijski prostor za smeštanje novih poruka.

Memorija SIM kartice

Ako primite važnu poruku i želite da budete sigurni da neće biti obrisana iz memorije poruka, možete da je smestite u memoriju vaše SIM kartice. To znači da možete da dobijete vaše poruke bez obzira na to koji telefon upotrebljavate. Poruke koje su smeštene u memoriju SIM kartice ostaju tamo dok ih ne obrišete. Ako se popuni memorija SIM kartice, simbol pisma (Mm) počinje da treperi.

PRIPREMA TELEFONA ZA SLANJE SMS

Ako broj telefona uslužnog centra vaše mreže ne možete da dobijete svojom SIM karticom, broj ćete morati da odredite sami. U suprotnom, nećete moći da odgovarate na primljene poruke ili slati vaše poruke.

Podrežavanje broja vašeg centra mrežnih usluga

1. Pomerite se do **Mail, YES, Send message, YES, Options, YES.**
2. Izaberite **Serv cent** i pritisnite **YES.**
3. Ako na ekranu nema broja, unesite broj uslužnog centra uključujući i internacionalni predbroj (+) a nakon toga pritisnite **YES.**
4. Da bi se vratili u način rada "spreman" pritisnite **CLR.**

Vaš telefon je sad spreman za slanje i primanje poruka.

Napomena! *Neki mrežni operateri mogu da dozvoljavaju slanje SMS samo unutar njihove sopstvene mreže.*

SASTAVLJANJE TEKSTUALNE PORUKE

Ako želite da sastavite poruku, morate da znate kako se nose znakovi uz pomoć numeričkih tastera.

Pritisnite...	da bi dobili...
1	Znak praznine - ? ! , . : " ' () 1 ; < = >
2	A B C A Å Æ à Ç 2 Γ
3	D E F è É 3 Δ Φ
4	G H I i 4
5	J K L 5 Λ
6	M N O Ń Ö Ø ò 6
7	P Q R S ß 7 Π Σ
8	T U V Ü ü 8
9	W X Y Z 9
0	0 + & @ / \$ % £ ¢ ÷ Ψ Ω □ ¥ § ζ i
#	# *

MAIL
Send
L Message R

SEND
MESSAGES
L Message R

OPTIONS
L Serv cent
(0123456789) R

Pritiskajte odgovarajući taster, **1–9, 0** ili **#** uzastopno sve dok se na ekranu ne pojavi željeno slovo.

Primer:

- Za unos slova **A**, pritisnite **2** jednom.
- Za unos slova **B**, pritisnite **2** dvaput.
- Unos malih slova. Upišite slovo, npr. 'A'. Posle toga pritisnite * i pojavljuje se 'a'. Sad će se pojavljivati mala slova, sve dok ponovo ne pritisnete *.
- Za brzi unos drugog slova na numeričkim tasterima, npr. 'B', pritisnite i držite pritisnut taster podešavanja jačine na gore, a posle toga pritisnite **2**. Za unos trećeg slova, npr. 'C', pritisnite i držite pritisnut taster podešavanja jačine na dole, a posle toga pritisnite **2**.
- Za unos cifre, pritisnite i zadržite željeni taster.
- Za pomeranje po tekstu, upotrebljavajte tastere **LEVO** i **DESNO**.
- Za brisanje slova levo od kursora, pritisnite **CLR**.

Ako ste uneli više znakova nego šta ekran može da prikaže, prvih nekoliko znakova se zamenjuje simbolom **I**. Za proveru prvih unetih znakova:

- Pritiskajte taster **LEVO** sve dok ne dođete do znakova koje želite da vidite.

Napomena! *Ako je pauza između dva znaka koje unosite veća od 120 sekundi, telefon se vraća u stanje spreman.*

SLANJE TEKSTUALNE PORUKE

1. Pomerite se do **Mail, YES, Send message, YES, New, YES**.
Pojavljuje se prazan ekran.
2. Upišite sopstvenu poruku. Pogledajte •*Sastavljanje tekstualne poruke*¶ u ranijem tekstu.
3. Kada ste dovršili poruku, pritisnite **YES**.
Na ekranu se pojavljuje poruka **Request reply?**.
4. Ako želite da primalac odgovori na poruku, pritisnite **YES**. Ako ne, pritisnite **NO**.
5. Upišite broj telefona primaoca ili ga pozovite iz imenika.
Da dođete do menija Phone Book, dvaput pritisnite **LEVO**.
6. Sad imate dve opcije:
 - Ako poruku želite da pošaljete sad, pritisnite **YES**.
 - Ako želite da smestite poruku za kasnije korišćenje, pritisnite **NO**.
Poruka je sad sačuvana u memoriju poruka.
Ako ste odlučili da poruku pošaljete kasnije, možete da je pronađete na meniju **Send message**. Poruka je označena **To Send**. Za više informacija o slanju sačuvanih poruka, pogledajte •*esto korišćene poruke*¶ na strani 59.

L New R

Request
reply?

SEND
MESSAGES
L Enter no: R

Napomena! *Ista procedura se koristi sa svim vrstama poruka, na primer e-poštom, telefaksom itd. Proverite kod svog mrežnog operatera koje vrste poruka možete da koristite.*

PRILAGOĐIVANJE TEKSTUALNIH PORUKA

Ako vaša poruka ne može da bude dostavljena zbog toga jer je primalac isključio telefon, vaš centar usluga može sačuvati vašu poruku i poslati je kasnije. Ako vaš centar usluga nije bio u mogućnosti da dođe do primaoca u zadatom vremenu, poruka će biti obrisana.

Podređavanje roka vačnosti poruke

1. Pomerite se do **Mail, YES, Send message, YES, Options, YES**.
2. Izaberite **Valid per** i pritisnite **YES**.
3. Izaberite željeni period trajanja i pritisnite **YES**.

Promena vrsta poruka

Telefon je pripremljen za slanje ostalih vrsta poruka. Uslužni centar vašeg mrežnog operatera može da ponudi funkciju prebacivanja tekstualne poruke u format (faks, teleks, govor, itd.) koji odgovara opremi koja prima poruku.

Molimo obratite se svom operateru za detaljne informacije o formatima koje možete da koristite.

Podređavanje vrste poruke

1. Pomerite se do **Mail, YES, Send message, YES, Options, YES**.
2. Izaberite **Msg type**, i pritisnite **YES**.
3. Izaberite željenu vrstu poruke i pritisnite **YES**.

Napomena! *Standardna znači običnu tekstualnu poruku (SMS) za ostale telefone. Standardna je pretpostavljena vrsta poruke.*

PRIMANJE I ČITANJE PORUKE

Kada primite poruku, čuje se zvuk, indikatorsko svetlo na vrhu telefona žmirka zelenom bojom i na ekranu se pojavljuje poruka **NewMessage Read now?**.

Čitanje poruke

1. Pritisnite **YES**.
Na ekranu se prikazuje ko je pošiljalac poruke i kad je primljena. **New** je oznaka za novu nepročitanu poruku.
Ako je poruka starija od 24 časa, vreme se zamenjuje datumom kad je

SEND
MESSAGE
L Options R

OPTIONS
L Valid per R
(1 day)

OPTIONS
L Msg type R
(Standard)

4 NewMessage 7
2 8
Read Now?

New R
17:22
From: 4567890

poruka primljena. Međutim, možete da se prebacujete između datuma i vremena pritiskom na taster *.

2. Pritisnite **YES** za čitanje prvog reda poruke.

Po poruci se možete kretati korišćenjem tastera **LEVO** i **DESNO**. **DESNO** vas vodi napred a **LEVO** vas unutar poruke vodi natrag.

Pritisnite **3** za pomeranje tri reda u napred. Ako se želite pomeriti tri reda unazad, pritisnite **1**. Da se vratite na početak poruke, pritisnite i držite pritisnut taster **LEVO**.

3. Posle poslednjeg reda poruke pojavljuje se poruka **Reply?**. Ako pozivalac traži od vas odgovor, poruka će glasiti **Reply Requested Reply?**, pod uslovom da vaša mreža nudi ovu opciju.

—itanje poruke kasnije

- Kada se na ekranu pojavi poruka **NewMessage Read now?**, pritisnite **NO**. Poruka je sačuvana u memoriji telefona i simbol pisma (Mm) se pojavljuje u donjem levom uglu ekrana. Pogledajte •*itanje smeštene poruke* na strani 58.

ODGOVARANJE NA PORUKE

Posle čitanja poruke, postavlja vam se pitanje želite li da odgovorite.

Odgovaranje na poruku

1. Pošto na kraju poruke ugledate pitanje **Reply?**, pritisnite **YES**. Vaš ekran sad liči na sliku na margini.
2. Za ulaz u poruku, pritisnite **YES** i nastavite kako je objašnjeno u •*Slanje tekstualne poruke* na strani 55.

Ako ne želite da odgovorite:

- Pritisnite **NO**.

Napomena! *Ako pozivalac poruke traži od vas odgovor, poruka **Reply Requested Reply?** pojavljuje se umesto poruke **Reply?**.*

BRISANJE PORUKE

Posle čitanja poruke, postavlja vam se pitanje želite li da odgovorite.

Brisanje poruke

1. Kada ugledate pitanje **Reply?**, pritisnite **NO**. Na ekranu se pojavljuje poruka **Erase?**.
2. Pritisnite **YES** za brisanje poruke. Sledeća poruka se automatski pojavljuje na listi poruka.

Goodbye!

L Reply?

L New R

Goodbye!

L Erase?

Napomena! Tako "e mo«ete da pritisnete taster **CLR** bilo gde unutar poruke, za njeno brisanje. Kada se pojavi **Erase?**, pritisnite **YES**.

ČUVANJE PORUKE

Sve dolazne poruke se privremeno čuvaju u memoriji poruka onoliko dugo dok memorijski prostor ne bude bio potreban za druge namene, kao na primer za smeštanje novih poruka. Pa ipak, ponekad možete da primite važnu poruku koju želite sigurnije da sačuvate. Ovo je bolje uraditi u memoriji SIM kartice.

—uvanje poruke u memoriji SIM kartice

1. Pomerite se na kraj poruke.
2. Kada se pojavi poruka **Reply?**, pritisnite **NO**.
Pojavljuje se poruka **Erase?**.
3. Ponovo pritisnite **NO**.
Pojavljuje se poruka **Store?**.
4. Pritisnite **YES** za smeštanje poruke u memoriju SIM kartice.
Poruka se automatski premešta iz memorije telefona u memoriju SIM kartice.
Ekran sad prikazuje mesto poruke. Na primer, ako je treća od 10 poruka koliko telefon može da sačuva.

Napomena! Ako je memorija kartice puna, pojavljuje se poruka **Not stored Mem full**. U tom slu"aju morate da obri«ete jednu ili vi«e poruka pre nego «ta budete mogli da sa"uvate nove poruke u memoriju SIM kartice.

Savet! Tako "e, na SIM kartici mo«ete da sa"uvate poruke koje ste sami sastavili. Pogledajte •—esto kori«ene poruke¶ na strani 59.

ČITANJE SMEŠTENE PORUKE

1. Pomerite se do **Mail**, **YES**, **Read messages**, **YES**.
2. Izaberite tra«ene poruke.
 - **New** znači nova, nepročitana poruka.
 - **Old** znači pročitana poruka.
 - **Sent** znači da je poruka poslata.
 - **To Send** označava napisanu ali neposlatsu poruku.
3. Pritisnite **YES** i pročitajte poruku na način opisan u •Primanje i "itanje poruke¶ na strani 56.

Napomena! Ako je ispred poruke *, to zna"i da je ona sa"uvana na SIM kartici.

Goodbye!

L Store?

Stored
on card
3(10)



POZIVANJE BROJA TELEFONA KOJI SE NALAZI U PORUCI

- Pritisnite **YES** kad se na ekranu pojavi broj.
Pošto je broj pozvan, poruka se smatra pročitanom i ostaje u memoriji poruka.

ČESTO KORIŠĆENE PORUKE

Ako imate jednu ili više standardnih poruka koje često upotrebljavate, možete ih sačuvati na SIM kartici, tako da su vam uvek pri ruci.

Čuvanje često korišćenih poruka

Da bi bili sigurni da se ove standardne poruke neće obrisati kad se memorija poruka ispuni, moraćete ih da sačuvate u memoriji SIM kartice.

—uvanje "često korišćene poruke na SIM kartici

1. Pomerite se do **Mail, YES, Read messages, YES**.
Pojavljuje se poruka sačuvana u memoriji poruka.
2. Izaberite poruke koje želite da smestite u memoriju SIM kartice.
3. Pritisnite **YES**. Na ekranu se pojavljuje se poruka **Erase?**
4. Pritisnite **NO**. Na ekranu se pojavljuje poruka **Store?**
5. Pritisnite **YES**.
Poruka je sad premeštena iz memorije telefona u memoriju SIM kartice.

Slanje sa "uvane poruke

1. Pomerite se do **Mail, YES, Send message, YES**.
Na ekranu se pojavljuje poruka **New**.
2. Pretražite tasterima **LEVO** i **DESNO** sve dok ne nađete poruku koju želite da pošaljete.
3. Pritisnite **YES**. Ako želite, sad možete da menjate vašu poruku.
4. Pošto je poruka spremna za slanje, pritisnite **YES**.
Pojavljuje se poruka **Request reply?**
5. Ako želite da primalac odgovori na poruku, pritisnite **YES**. Ako ne, pritisnite **NO**.
6. Upišite broj telefona primaoca ili ga pozovite iz imenika. Da dođete do menija **Phone book**, pritisnite **LEVO**.
7. Pritisnite **YES** za slanje poruke.

INFORMACIJE O PODRUČJU

Obična usluga kratkih poruka je lična usluga sa porukama namenjenim vama. Informacije o području (AI – Area Information) je tekstualna poruka koja se u isto vreme šalje svim pretplatnicima u određenom području telefonske mreže.

SEND
MESSAGES
L Enter no: R

Na primer, to mogu da budu vesti o stanju na lokalnim putevima ili broj lokalne taksi službe.

Pre nego šta primite bilo kakve poruke sa informacijama, morate da uključite Informacije o području.

Uključivanje ili isključivanje informacija o području.

1. Pomerite se do **Mail, YES, Area info, YES**.

2. Izaberite **On** ili **Off** i pritisnite **YES**.

Sad možete primati poruke informacija o području, pod uslovom da vaš mrežni operater podržava ovu funkciju.

Vrste poruka informacija o području

Svaka vrsta poruke podataka o području je identifikovana trocifrenim kodom.

Trenutno postoje sledeće vrste poruka:

Kod:	Vrsta AI poruke:
000	Indeks
010	Novosti
020	Bolnice
022	Doktori
024	Apoteke
030	Vesti o stanju na magistralnim putevima
032	Vesti o stanju na lokalnim putevima
034	Taksi služba
040	Vreme
050	Oblast (identitet osnovne stanice)
052	Mrežne informacije
054	Usluge operatera
056	Pitanja o pretplatničkim brojevima (u zemlji)
057	Pitanja o pretplatničkim brojevima (za inostranstvo)
058	Korisnička služba (u zemlji)
059	Korisnička služba (za inostranstvo)

Napomena! *Ovi kodovi zavise od operatera. Ako «elite da vi»e saznate o uslugama informacija o području koje možete koristiti, molimo pogledajte informacije koje ste dobili od mrežnog operatera.*

Lista poruka podataka o području

Možete da odlučite koje vrste poruka o informacijama područja želite da primite. Lista "Area Info" može da ima do 20 kodova.

Umetanje koda informacija o području

1. Pomerite se do **Mail, YES, Area info, YES**.
2. Izaberite **Edit list** i pritisnite **YES**.
Cifre na levoj strani označavaju mesto na listi. Možete se pomerate napred i nazad kroz listu tasterima **LEVO** i **DESNO**.
3. Za umetanje koda, pomerite se do prvog praznog mesta, koristeći tastere **LEVO** ili **DESNO** i pritisnite **YES**.
4. Upišite novi kod. (Trebate uneti samo 40 za 040, budući da će telefon sam da doda početnu nulu.)
5. Pritisnite **YES**.

Brisanje ili promena koda

1. Pomerite se do **Mail, YES, Area info, YES, Edit list, YES**.
2. Izaberite kod koji želite da obrišete ili zamenite i pritisnite **YES**.
Pojavljuje se poruka **Erase?**.
3. Ako želite da obrišete ovaj kod pritisnite **YES**.
4. Ako kod želite zameniti, jednom pritisnite taster **DESNO** i posle toga **YES**.
5. Upišite novi kod i pritisnite **YES**.

Primanje podataka o području

Kada primete informacije o području, poruka se smešta u memoriju telefona. Primitite da telefon smešta samo jednu poruku po kodu. To znači da će, kad primite novu poruku o području, pređašnja poruka za taj kod biti obrisana.

Ako je **Area info** uključeno, poruke možete čitati funkcijom **Area messages** na meniju **Mail**.

—itanje poruka područja

1. Pomerite se do **Mail, YES, Area messages, YES**.
2. Listajte od jedne do druge poruke korišćenjem tastera **LEVO** i **DESNO**.
3. Pritisnite **YES** za izbor poruke.

Preusmeravanje dolaznih poziva

Ako želite da bude sigurni da se vaši dolazni pozivi primaju i kad niste u mogućnosti na njih da odgovarate, možete koristiti uslugu preusmeravanja poziva na drugi telefonski broj.

Usluga preusmeravanja poziva vam omogućuje:

- preusmeravanje poziva ako ste već zauzeti drugim razgovorom – **On busy**.
- preusmeravanje poziva na koje ne odgovarate unutar zadanog vremenskog ograničenja (zavisno od operatera) – **no reply**.
- preusmeravanje poziva ako je vaš telefon isključen ili ako se do vas ne može doći – **unreachable**.
- preusmeravanje svih dolaznih poziva – **all calls**.

Opcija preusmeravanja **All calls** znači da će svi dolazni pozivi da budu preusmereni na broj koji ste vi odredili. Ako izaberete preusmeravanje svih poziva, na ekranu se pojavljuje strelica.

Napomena! *Ako ste izabrali preusmeravanje All Calls, sva ostala preusmeravanja su automatski poništena. Međutim, kad preusmeravanje All Calls poništite, ona se ponovo aktiviraju.*

AKTIVIRANJE PREUSMERAVANJA POZIVA

1. Pomerite se do **Divert, YES**.
2. Izaberite preusmeravanje koje želite (**All calls, On busy, No reply** ili **Unreachable**).
3. Izaberite **Activate**, pritisnite **YES**.
4. Upišite broj telefona na koji želite da preusmerite pozive (uključite i kod područja) i pritisnite **YES**.

Napomena! *Ako ste ranije koristili funkciju preusmeravanja i posle toga je poništili, biće vam predloženi prethodni, nedavno korišćeni brojevi na koje su pozivi bili preusmereni. Ako želite da obrišete taj broj i da upišete novi, pritisnite i zadržite taster **CLR**.*

Moguća je kratka pauza pre odziva mreže. U međuvremenu se na ekranu pojavljuje poruka **Please wait**. Zatim slede poruke **On busy, All calls, No reply** ili

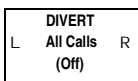

Unreachable – Divert ON, zavisno od toga koju ste funkciju preusmeravanja izabrali. Prikazuje se i broj preusmeravanja.

Svaki puta kad uključite telefon, preko ekrana ćete biti obavešteni o preusmeravanju poziva.

Preusmeravanje kad su uključeni meniji informacija

Ako ste uključili **Data menus**, možete da podesite preusmeravanje poziva zasebno za svoj telefon, informacije i brojeve faksa, odnosno za sve troje zajedno. Za preusmeravanje, prosledite na način koji je opisan gore.

Za faks i informacije, postoje samo dve opcije preusmeravanja:

- svi pozivi
- neodgovoreni

PROVERA STATUSA PREUSMERAVANJA

1. Pomerite se do **Divert, YES**.
2. Izaberite željeno preusmeravanje poziva i pritisnite **YES**.
3. Izaberite **Get status** i pritisnite **YES**.

Pojavljuje se poruka **Please wait**, i posle nje ili telefonski broj i **Divert ON** ako je preusmeravanje poziva uključeno ili **Divert OFF** ako je isključeno.

Proveravanje statusa svih preusmeravanja poziva

1. Pomerite se do **Divert, YES**.
2. Izaberite **Check all** i pritisnite **YES**.

Pojavljuje se poruka **Please wait**, posle koje sledi informacija o svim preusmeravanjima poziva, tj. jesu li aktivirana ili ne.

PONIŠTAVANJE PREUSMERAVANJA POZIVA

Poništavanje nekih preusmeravanja poziva

1. Pomerite se do **Divert, YES**.
2. Izaberite preusmeravanje poziva koje želite da poništite i pritisnite **YES**.
3. Izaberite **Cancel** i pritisnite **YES**.

Pojavljuje se poruka **Please wait**, posle koje sledi poruka koja vas obaveštava da je preusmeravanja poziva poništeno.

Poništavanje svih preusmeravanja poziva

1. Pomerite se do **Divert, YES**.
2. Izaberite **Cancel all** i pritisnite **YES**.

Pojavljuje se poruka **Please wait**, posle koje sledi poruka koja vas obaveštava da su sva preusmeravanja poziva poništena.

ALL CALLS

L Get status R

ALL CALLS

L Cancel R

Bezbednost vašeg telefona i pretplate

Postoji više načina kako možete zaštititi svoj telefon i pretplatu od neovlašćene upotrebe. Od jednostavnog zaključavanja tastature do potpune kontrole brojeva telefona.

ZAKLJUČAVANJE TASTATURE

Zaključavanje tastature sprečava nenamerno biranje do kojeg može da dođe ako svoj telefon držite u džepu. Možete da izaberete ručno i automatsko zaključavanje.

Simbol ključa (K) daje informaciju da je tastatura zaključana.

Napomena! *Internacionalni broj za hitne slušajne 112 može se birati i kad je tastatura zaključana. Alarm telefona može da bude isključen pritiskom na bilo koji taster.*

Tastatura ostaje zaključana sve dok ne:

- odgovorite na dolazni poziv.
- zamenite bateriju.
- otključate tastaturu.
- pritisnete dugme pritiski-za-govor (za meni telefonskog imenika)

Ručno zaključavanje tastature

- Pomerite se do **Keylock** i pritisnite **YES**.

Otključavanje tastature

- Pritisnite **LEVO** i posle toga **YES**.

Tastatura je otključana.

Automatsko zaključavanje tastature

Automatsko zaključavanje zaključava tastaturu 25 sekundi pošto je zadnji taster bio pritisnut.

Podizavanje automatskog zaključavanja

1. Pomerite se do **Settings**, **YES**, **Keylock**, **YES**.
2. Izaberite **Auto** i pritisnite **YES**.

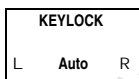
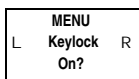

Otključavanje tastature

- Pritisnite **LEVO** i posle toga **YES**.

Tastatura je otključana.

Napomena! *Zaključavanje tastature je uvek onemogućeno ako je telefon spojen na opremu za korišćenje uz slobodne ruke u vozilu.*

ZAKLJUČAVANJE SIM KARTICE

Većina modernih SIM kartica su zaštićene **PIN** kodom (ličnim kodom za identifikovanje) već u trenutku kupovine. Ako aktivirate zaključavanje SIM kartice, posle svakog uključivanja telefona moraćete uneti PIN.

Zaključavanje SIM kartice štiti samo vašu pretplatu od korišćenja ali ne i telefon. Ako promenite SIM karticu, telefon radi sa novom SIM karticom.

Ako je vaša SIM kartica blokirana

Ako PIN ste uneli pogrešno tri puta uzastopno, SIM kartica se blokira.

Pojavljuje se poruka **PIN Blocked Unblock?**. Ako se to dogodi, moraćete da je otključate da bi mogli da koristite sopstvenu pretplatu.

Deblokiranje SIM kartice

1. Pritisnite **YES**.
2. Upišite svoj PUK (ili PUK2 ako je PIN2 blokirana). Naći ćete ih u uputstvu od mrežnog operatera.
3. Pritisnite **YES**.

Napomena! *Ako vaš PIN počinje istim ciframa kao i internacionalni broj za hitne služišnje 112, one se pojavljuju na ekranu kod unosa PINa.*

Promena PIN koda

1. Pomerite se do **Access, YES, Change PIN code, YES**.
2. Upišite svoj stari (Važeći) PIN i pritisnite **YES**.
3. Upišite svoj novi PIN i pritisnite **YES**.
4. Na pitanje **Repeat new PIN**, unesite svoj novi PIN i drugi put i pritisnite **YES**. Poruka **New PIN** potvrđuje promenu PINa.

Napomena! *Ako se pojavi poruka **Matching error**, znači da ste novi PIN pogrešno uneli. Ako se pojavi poruka **Wrong PIN** i posle toga **Enter Old PIN**, znači da ste stari PIN pogrešno uneli.*

Promena PIN2 koda

Zavisno od mreže koju upotrebljavate, neke usluge zahtevaju unos drugog PIN koda, PIN2 koda.

Enter
old PIN

1. Pomerite se do **Access, YES, Change PIN2, YES**.
2. Prosledite prema istom uputstvu kao u *•Promena PIN koda* gore.

Uključivanje zaključavanja SIM kartice

1. Pomerite se do **Access, YES, Lock Card, YES**.
2. Upišite svoj PIN kod i pritisnite **YES**.
Poruka **Locked** potvrđuje da je zaključavanje kartice uključeno.

Poništavanje zaključavanja SIM kartice

1. Pomerite se do **Access, YES, Unlock Card, YES**.
2. Upišite svoj PIN kod i pritisnite **YES**.
Poruka **Unlocked** potvrđuje da je zaključavanje kartice isključeno.

Napomena! Ova funkcija je primenjiva samo ako vaša SIM kartica dopušta isključivanje zaključavanja kartice.

ZAKLJUČAVANJE TELEFONA

Zaključavanje telefona štiti telefon od korišćenja u slučaju krađe telefona i promene SIM kartice. Ovo zaključavanje nije aktivirano kad kupite telefon. Trebali bi promeniti fabrički programirani bezbednosni kod **0000** u bilo koji 3- do 8-cifreni lični kod.

Postoje dve vrste zaključavanja telefona: **potpuno i automatsko**:

Potpuno zaključavanje

Ako je potpuno zaključavanje aktivirano, svaki puta kad uključite telefon, nakratko se pojavljuje poruka **Phone locked**, a posle toga **Enter lock code**. Da bi mogli da koristite telefon, unesite bezbednosni kod i pritisnite **YES**.

Automatsko zaključavanje

Ako je uključeno automatsko zaključavanje, poruke **Phone locked** i **Enter lock code** se ne pojavljuju sve dok u telefon ne stavite drugu SIM karticu. Telefon možete koristiti sa novom SIM karticom samo ako ste prethodno tačno uneli bezbednosni kod. Bezbednosni kod nećete morati ponovo da unosite sve dok u telefon ne stavite izvornu ili neku drugu SIM karticu.

Promena bezbednosnog koda

1. Pomerite se do **Access, YES, Phone lock Change code, YES**.
2. Upišite svoj stari kod i pritisnite **YES**.
3. Upišite svoj novi kod i pritisnite **YES**.
Poruka **Repeat new code** se pojavljuje na ekranu.
4. Ponovite unos novog koda i pritisnite **YES**.
Poruka **New Code** potvrđuje promenu koda.

ACCESS
L Phone lock R
Change code

Zaključje "avanje/otključje" avanje telefona

1. Pomerite se do **Access, YES, Phone lock, YES**.
2. Izaberite podešavanje koje želite (**Full lock, Autolock** ili **Unlocked**) i pritisnite **YES**.
3. Upišite bezbednosni kod i pritisnite **YES**.
Phone Lock se prikazuje zajedno sa novim podešavanjem.

ZABRANA POZIVA

Usluga zabrane poziva vam omogućuje sprečavanje različitih vrsta odlaznih i dolaznih poziva da bi mogli da ograničite korišćenje svog telefona.

Napomena! *Ova usluga možda nije dostupna na svim mrežama ili možda zahteva posebnu pretplatu.*

Zabraniti možete sledeće pozive:

- sve odlazne,
- sve odlazne internacionalne,
- sve odlazne internacionalne osim za sopstvenu zemlju,
- sve dolazne,
- sve dolazne kad ste u inostranstvu (u stranjoj mreži).

Da bi bili sigurni da zabrana poziva nije promenjena, potrebna je lozinka. Ona dolazi uz vašu pretplatu i potrebna je kod omogućavanja ili otkazivanja zabrane poziva.

Promena statusa zabrane poziva

1. Pomerite se do **Access, YES, Barring, YES**.
2. Izaberite željenu opciju **Barring** i pritisnite **YES**.
3. Sad imate tri mogućnosti:
 - **Aktivirati**, koja postavlja zabranu poziva
 - **Get status**, koja omogućava proveru statusa zabrane poziva
 - **Poništiti**, koja otkazuje zabranu poziva
4. Potvrdite svoj izbor pritiskom na **YES**.
5. Unesite sopstvenu lozinku i pritisnite **YES**.
Moguća je kratka pauza pre odgovora mreže. U međuvremenu je prikazana poruka **Please wait**. Posle toga sledi informacija da li je aktivirano zaprečivanje poziva.

Napomena! *Ako preusmerite dolazne pozive, pogledajte "Preusmeravanje dolaznih poziva" na strani 62, ne možete da aktivirate neke opcije zabrane. Slično, ako pozive zabranite, ne možete da aktivirate neke opcije preusmeravanja poziva.*

BARRING		
All outgoing		
L	Calls	R

Poništavanje svih zabrana poziva

1. Pomerite se do **Access, YES, Barring, YES, Cancel all, YES.**
2. Unesite sopstvenu lozinku i pritisnite **YES.**

Prikazuje se poruka **Please wait** a posle toga sledi poruka koja potvrđuje da su poništene sve zabrane poziva.

Promena lozinke zabrane

Lozinka za uslugu zabrane dolazi sa vašom pretplatom. Lozinku možete lako promeniti onoliko puta koliko to želite.

1. Pomerite se do **Access, YES, Barring, YES, Change password, YES.**
2. Upišite staru (tekuću) lozinku i pritisnite **YES.**
3. Upišite novu lozinku i pritisnite **YES.**
4. Ponovo unesite novu lozinku i pritisnite **YES.**

Pojavljuje se poruka **Please wait** a posle toga sledi poruka kojom se potvrđuje promena lozinke.

FIKSNNO BIRANJE I FIKSNI DOLAZNI POZIVI

Fiksno biranje i fiksni dolazni pozivi su način na koji možete da ograničite odlazne i dolazne pozive.

Napomena! *Fiksno biranje i fiksni dolazni pozivi zahtevaju SIM karticu koja podržava smeštanje fiksnih brojeva. Fiksni brojevi su zaštićeni PIN2 kodom.*

Brojevi fiksnog biranja i brojevi fiksnog biranja dolaznih poziva su sačuvani u listi fiksnih brojeva na SIM kartici. Brojevi fiksnog biranja i brojevi fiksnog biranja dolaznih poziva moraju biti isti. Međutim, svaku funkciju možete nezavisno uključivati i isključivati.

- Fiksno biranje i fiksni dolazni pozivi dopuštaju pozivanje i primanje poziva onih fiksnih brojeva koji su sačuvani na SIM kartici. Ako pokušate da pozovete neki drugi broj, na ekranu se pojavljuje poruka **Number not permitted.** Ako vas neko, ko nije na listi fiksnih dolaznih brojeva pokuša da pozove, biće odbijen.
- Možete da sačuvate parcijalne brojeve, na primer pozivni broj grada ili pozivni broj sa nekoliko prvih zajedničkih cifara za nekoliko brojeva. Ako smestite 0123456, možete da pozovete i da bude pozivani sa brojeva između 012345600 i 012345699.
- Brojevi koji počinju internacionalnim znakom (+) i pozivnim brojem zemlje, takođe mogu biti sačuvani, tako da možete da pozivate i biti pozivani iz inostranstva.
- Brojevi koji uključuju **upitnike** mogu biti sačuvani. Na primer, smeštanje 01234567?0 dopušta pozive na brojeve koji završavaju nulom između 0123456700 i 0123456790. Za unos upitnika, držite pritisnut taster **#.**

- Maksimalan broj fiksnih brojeva koji mogu biti sačuvani zavisi od SIM kartice.

Napomena! *Fiksno biranje ne zabranjuje biranje internacionalnog broja za hitne slu“ajeve 112 i broja uslu«nog centra operatera sopstvene mre«e.*

Mre«ne usluge kao preusmeravanje poziva i zabrana poziva ne mogu biti kori«ene.

Uklju“ivanje i isklju“ivanje fiksnog biranja

1. Pomerite se do **Access, YES, Fixed dial, YES.**
2. Upišite svoj PIN2 i pritisnite **YES.**
3. Izaberite **On** ili **Off** i pritisnite **YES.**

Aktiviranje ili otkazivanje fiksnih dolaznih poziva

1. Pomerite se do **Access, YES, Fixed inco, YES.**
2. Upišite svoj PIN2 i pritisnite **YES.**
3. Izaberite **On** ili **Off** i pritisnite **YES.**

–uvanje fiksnih brojeva

1. Pomerite se do **Phone book, YES, Fixed numbers, YES, Store, YES.**
2. Upišite svoj PIN2 i pritisnite **YES.**
3. Upišite ime (opcionarno) i fiksni broj (fiksne brojeve), na isti na«in kao kod smeštanja obi«nog broja telefona.

Napomena! *Ako «elite da sa“ivate fiksne brojeve, treba da aktivirate funkciju fiksnog biranja (pogledajte gore).*

A«uriranje sa“uvanih fiksnih brojeva

1. Pomerite se do **Phone book, YES, Fixed numbers, YES.**
2. Izaberite **Edit** i pritisnite **YES.**

Posle unosa PIN2 koda, mo«ete promeniti broj mesta, ime ili fiksni broj na isti na«in kao za obi«ni broj telefona.

3. Pritisnite **YES** posle završetka a«uriranja.

ACCESS
L Fixed dial R
(Off)

ACCESS
L Fixed inco R
(Off)

PHONE BOOK
L Fixed R
numbers

Podešavanje mrežnih parametara

Meni **Networks** sadrži brojne funkcije koje možete koristiti za određivanje načina na koji telefon traži mrežu. Takođe možete sami da izaberete mrežu od onih koje su u vašem dometu.

TRAŽENJE MREŽA

Kada telefon uključite, najpre se traži mreža koju ste poslednju koristili. Ako ta mreža nije u dometu, možete da koristite drugu mrežu, pod uslovom da vaša domaća mreža ima dogovor koji vam to dopušta. Ovo se zove menjanje područja ili korišćenje usluga neke druge mreže.

Redosled prioriteta po kojem telefon bira mrežu je određen listom prioriternih mreža na vašoj SIM kartici. Meni Networks sadrži brojne funkcije uz čiju pomoć možete da odredite kako će telefon tražiti mrežu. Mrežu možete i sami da izaberete između onih koje su u dometu.

NAČINI TRAŽENJA

Telefon ima dva načina traženja: automatski i ručni.

Način automatskog traženja

Način automatskog traženja znači da telefon najpre traži mrežu koju ste poslednju koristili. Ako ona nije dostupna, telefon automatski traži sledeću dostupnu mrežu u dometu.

Način automatskog traženja je standardno podešavanje kod kupovine telefona.

Uključivanje automatskog traženja

1. Pomerite se do **Networks**, **YES**, **Searchmode**, **YES**.

Ako je tekst **Auto** vidljiv u donjem redu zaslona, vaš telefon je već postavljen u način automatskog traženja.

2. Ako tekst **Auto** nije vidljiv, pritisnite **YES**.
3. Izaberite **Auto** i pritisnite **YES**.

Telefon je sad postavljen u način automatskog traženja.

4. Da se vratite u stanje "spreman", pritisnite **CLR**.

NETWORKS
Searchmode
(Auto)

Napomena! Redosled po kojem telefon traži mrežu je određen listom prioriternih mreža na vašoj SIM kartici, koju uvek možete avarirati.

Način ručnog traženja

Način ručnog traženja znači da telefon najpre traži mrežu koja je poslednja korišćena. Ako ta nije dostupna, pojavljuje se pitanje **Select network?**.

Uključivanje ručnog traženja

1. Pomerite se do **Networks, YES, Searchmode, YES**.
2. Izaberite **Manual** i pritisnite **YES**.
3. Da se vratite u stanje "spreman", pritisnite **CLR**.

Za izbor mreže, pogledajte dole.

IZBOR MREŽE

1. Pomerite se do **Networks, YES, Select net, YES**.
2. Ako je više mreža u dometu, nadite mrežu koju želite i pritisnite **YES** za njen izbor.

Informacije na ekranu

Kada upotrebljavate meni **Networks**, umesto punog imena zemlje i mreže, pojavljuje se skraćenica. Ako želite videti celo ime mreže, pritisnite *.

Zajedno sa nazivom mreže, na ekranu se pojavljuje i sledeća informacija:

Na ekranu se prikazuje... značenje...

Current	Mreža se trenutno koristi.
Home	Vaša domaća mreža je u dometu. Možete je koristiti.
Preferred	Naziv mreže je uključen u listu prioriternih mreža na vašoj SIM kartici. Možete da koristite ovu mrežu.
Forbidden	Naziv mreže je uključen u listu zabranjenih mreža na vašoj SIM kartici. Ne možete koristiti ovu mrežu, osim za poziv hitnog broja.
Available	Naziv mreže nije uključen u listu prioriternih ili zabranjenih mreža na vašoj SIM kartici. Možete da koristite ovu mrežu.
No network	Nijedna mreža nije u dometu.

Pokretanje automatskog traženja mreže

- Pomerite se do **Networks, YES, New search, YES**.
Telefon automatski započinje traženje mreže prema listi prioriternih mreža koje su smeštene na vašoj SIM kartici.

NETWORKS
L Searchmode R
(Manual)

NETWORKS
L Select net R

NETWORKS
L New Search R

Zabranjene mreže

Lista sa nazivima zabranjenih mreža je sačuvana na vašoj SIM kartici. Ako je takva mreža u dometu, ista će biti ispuštena kad telefon traži mrežu (u načinu automatskog traženja).

Ako se vaša domaća mreža i zabranjena mreža dogovore da smete da koristite zabranjenu mrežu, ovu mrežu možete da izaberete uprkos poruci **Forbidden**.

LISTA PRIORITETNIH MREŽA

Možete kreirati listu koja određuje redosled izbora mreže za vreme automatskog izbora mreže, ako vaša domaća mreža nije u dometu.

Broj mreža koje mogu da bude uvrštene na listu zavisi o vašoj SIM kartici.

Funkcija **Edit list** vam omogućuje pregled mreža na listi. Pored promene redosleda mreža, možete dodavati mreže na listu a nakon toga ih izbrisati sa liste.

Pregled liste mreža

1. Pomerite se do **Networks, YES, Edit list, YES**.

Prikazuje se poruka **Please wait**.

Prikazuje se ime prve mreže. Ako je mreža u dometu, znak ****** je takođe prikazan.

2. Po ostalim mrežama sa liste možete se pomerati tasterima **LEVO** i **DESNO**.

Napomena! *Ako «elite videti celo ime mreže, pritisnite*».*

Dodavanje mreže na listu

1. Pomerite se do **Networks, YES, Edit list, YES**.
2. Pomerite se do prvog slobodnog mesta na listi i pritisnite **YES**.

Na ekranu se pojavljuje pitanje **Add net?**.

Ako se pomerite do mesta koje je već zauzeto, moraćete da pritisnete **YES** i posle toga se pomerati tasterom **LEVO** ili **DESNO** sve dok se ne pojavi pitanje **Add net?**.

3. Pritisnite **YES** i pomerajte se tasterom **LEVO** ili **DESNO** dok ne pronađete mrežu koju želite.
4. Ako se željena mreža ne pojavi, pritisnite **YES** pošto se pojavi pitanje **Other?**. Posle toga upišite trocifreni kod zemlje i dvocifreni broj mreže.
5. Na kraju, da bi dodali mrežu na listu, pritisnite **YES**.

Brisanje mreže sa liste

1. Pomerite se do **Networks, YES, Edit list, YES**.
2. Pomerite se do mreže koju želite da obrišete i pritisnite **YES**.
3. Izaberite **Erase** i pritisnite **YES**.

NETWORKS

L Edit list R

EDIT LIST

Network name

L 1 R

EDIT LIST

Network name

L Erase? R

EDIT LIST	
Network name	
L	Move? R

Promena redosleda mreža u listi

1. Pomerite se do **Networks**, **YES**, **Edit list**, **YES**.
2. Pomerite se do mreže koju želite da premestite i pritisnite **YES**.
3. Izaberite **Move** i pritisnite **YES**.
4. Upišite novo mesto u listi i pritisnite **YES**.

Ericsson Mobile Communications AB

Not for Commercial Use

Upravljanje sa više poziva u isto vreme

Vaš telefon omogućuje upravljanje sa više poziva u isto vreme. To znači da možete da stavite poziv u toku na čekanju i za to vreme da pozovete ili da odgovarate na poziv i posle toga se prebacujete sa poziva na poziv.

Takođe možete postaviti **konferencijski poziv/razgovor** za zajednički razgovor najviše pet učesnika. Pojednog učesnika ili grupu učesnika konferencijskog razgovora možete da stavite na čekanju dok dodajete druge učesnike. Takođe možete da stavite učesnike konferencije na čekanju dok sa nekim privatno razgovarate. Pogledajte •*Konferencijski pozivi* na strani 76.

USLUGA POZIVA NA ČEKANJU

Da bi bili u mogućnosti da primite drugi poziv, moraćete da aktivirate uslugu **Poziv na čekanju**.

Aktiviranje usluge poziva na "ekanju

1. Pomerite se do **Access, YES, Call Waiting, YES**.
2. Izaberite **Activate** i pritisnite **YES**.

Može da prođe kratko vreme pre mrežnog odgovora. U međuvremenu, prikazana je poruka **Please wait**. Posle nje sledi poruka **Call Waiting ON**.

Poništavanje usluge poziva na "ekanju

1. Pomerite se do **Access, YES, Call Waiting, YES**.
2. Izaberite **Cancel** i pritisnite **YES**.

Savet! *Opcijom Get status, možete proveriti je li usluga poziva na "ekanju uključena ili nije.*

POZIVANJE DRUGOG BROJA DOK JE RAZGOVOR U TOKU

1. Postavite tekući poziv na čekanju pritiskom na **YES**. Prikazuje se poruka **1 on hold**.
2. Birajte broj koji želite da pozovete ili ga izaberite iz imenika.
3. Pritisnite **YES** za razgovaranje.

CALL WAITING

L Activate R



PRIMANJE DRUGOG POZIVA DOK JE RAZGOVOR U TOKU

Ako je funkcija **Call Waiting** uključena, čuje se zvuk u slušalici kad dođe drugi poziv i poruka **Call wait** se pojavljuje na ekranu. Možete uraditi jedno od sledećeg:

Završiti teku-i poziv i prihvatiti poziv na "ekanju

1. Pritisnite **NO** za završetak tekućeg poziva.

Pojavljuje se pitanje **Answer?**.

2. Pritisnite **YES** za odgovor na poziv koji čeka.

Stavljanje teku-eg poziva na "ekanje i odgovaranje na poziv na "ekanju

- Pritisnite **YES** za stavljanje tekućeg poziva na čekanje i odgovaranje na poziv koji čeka.

Prikazuje se poruka **1 on hold**.

Nastaviti teku-i razgovor i odbiti poziv na "ekanju

- Pritisnite **0** i posle toga **YES**.

Poziv na čekanju je izbrisan. Ako mreža pozivaoca to nudi, pozivalac čuje ton zauzetosti.

Napomena! *Ako je "Divert On busy" uključeno, poziv na "ekanju je preusmeren na broj koji ste odredili.*

KADA JE JEDAN POZIV AKTIVAN, A DRUGI NA ČEKANJU

Kada imate jedan aktivan poziv i jedan na čekanju, možete da učinite jedno od sledećeg:

Prelaz sa poziva na poziv

- Pritisnite **YES** za prelaz sa tekućeg poziva na poziv koji čeka.

Završetak teku-eg poziva

1. Pritisnite **NO** za završetak tekućeg poziva.

Pojavljuje se poruka **Retrieve held call?** i čuje se zvučni signal.

2. Pritisnite **YES** da se vratite na poziv na čekanju ili pritisnite **NO** za završetak poziva na čekanju.

Napomena! *Ako ne pritisnete ni YES ni NO u roku od tri sekunde, poruka Retrieve held call? nestaje sa ekrana. Poziv na "ekanju se automatski završava.*

Savet! *Teku-i poziv možete automatski da završite i da pozovete poziv na "ekanju pritiskom na 1 i posle toga na YES.*



Spajanje dva poziva £ direktni prenos poziva

Ako imate jedan aktivan poziv i drugi poziv na čekanju, moguće je povezati ih.

- Pritisnite **4** i posle toga **YES**.

Sad su ta dva poziva spojena međusobno a vi ste se otkačili od oba.

Napomena! *Ova usluga ne mora biti dostupna na svim mrežama. Za dodatne informacije, molimo kontaktirajte svog operatera.*

PRIMANJE TREĆEG POZIVA

Ako je usluga **poziv na čekanju** aktivirana, možete da primite treći poziv kad imate jedan aktivan poziv i drugi na čekanju. U slušalici se čuje zvučni signal a na ekranu se pojavljuje poruka **Call wait**. Možete uraditi jedno od sledećeg:

Na čekanju može da bude samo jedan poziv. Ako želite da prihvatite treći poziv, moraćete da prekinete jedan od poziva.

Završiti tekući poziv i prihvatiti poziv na čekanju

- Pritisnite **1**, posle toga **YES**.

Poziv na čekanju postaje aktivan a poziv na čekanju ostaje na čekanju.

Odbijanje poziva na čekanju

- Pritisnite **0**, posle toga **YES**.

Treći poziv je odbijen. Ukoliko telefonska mreža pozivaoca nudi ovu funkciju, on će čuti ton zauzetosti.

Napomena! *Ako je Divert On busy uključen, poziv na čekanju je preusmeren na broj koji ste odredili.*

KONFERENCIJSKI POZIVI

Napomena! *Usluga konferencijskog poziva ne mora biti dostupna na svim mrežama. Kontaktirajte svog mrežnog operatera za dodatne informacije.*

Usluga konferencijskog poziva vam omogućuje zajednički razgovor do najviše pet ljudi. Na čekanje možete da stavite pojedinog člana ili grupu članova konferencije, dok nove dodajete konferencijskom pozivu. Takođe može da stavite učesnike konferencije na čekanje dok razgovarate privatno sa nekom osobom.

Postavljanje konferencijskog poziva

1. Pozovite prvo lice koje želite da uključite u konferencijski razgovor.
2. Stavite ovu ličnost na čekanje i pritisnite **YES**.
3. Pozovite drugo lice koje želite da uključite u konferencijski razgovor.
4. Pritisnite **3** i posle toga **YES** za uključivanje dvaju sagovornika u konferencijski razgovor.

Sad možete da stavite konferencijsku grupu na čekanje i da dodate treću ličnost ponavljajući korake 2 do 4. Na ovaj način možete da dodate najviše pet sagovornika.

Napomena! *Na ekranu, zadnji pozvani broj je poziv broj jedan, poziv pre njega je broj dva itd.*

Ako želite privatni razgovor sa jednim od učesnika, ostale možete da stavite na čekanje.

Privatni razgovor

1. Pritisnite **2**.
2. Pritisnite broj učesnika sa kojim želite da razgovarate privatno. Na primer, ako želite da razgovarate sa učesnikom broj tri, pritisnite **3**.
3. Pritisnite **YES**.

Za ponovo priključenje u učesnika konferenciji:

- Pritisnite **3** i posle toga **YES**.

Oslobađanje jednog od članova u konferencijskom pozivu

1. Pritisnite **1**.
2. Pritisnite broj učesnika kojeg želite da oslobodite. Na primer, ako želite da oslobodite učesnika broj tri, pritisnite **3**.
3. Pritisnite **YES** za oslobađanje učesnika.

Pozivanje dok je konferencijski razgovor u toku

Konferencijsku grupu možete da stavite na čekanje i da pozovete neki drugi broj. Posle toga možete da se prebacujete između novog poziva i konferencijskog poziva.

Stavljanje konferencijske grupe na čekanje i pozivanje novog broja

1. Pritisnite **YES** za stavljanje konferencijskog poziva na čekanje.
2. Upišite broj koji želite da pozovete i pritisnite **YES**.

Prelaz sa novog poziva na konferencijski poziv

- Pritisnite **YES**.

Završetak novog poziva i vraćanje na konferencijski poziv

- Pritisnite **1** i posle toga **YES**.

Završetak konferencijskog poziva

- Pritisnite **NO** za završetak konferencijskog poziva.

Informacija o trajanju/ceni poziva

Dok traje poziv, na ekranu je prikazano vreme trajanja poziva.

Korišćenjem funkcije **Call Info** na meniju **Settings**, možete da imate prikazano trajanje za sve pozive, dolazne i odlazne. Takođe možete da imate prikazanu i cenu poziva ili broj jedinica pozivanja izborom opcije **Cost**, pod uslovom da vaša mreža i SIM kartica podržavaju ovu funkciju.

INFORMACIJE O POZIVU

Izbor vrste informacija o pozivu na meniju Info

1. Pomerite se do **Settings**, **YES**, **Call info**, **YES**.
2. Izaberite **Time:Outg**, **Time:All** ili **Cost**.
3. Potvrdite svoj izbor pritiskom na **YES**.

Provera trajanja ili cene zadnjeg poziva

Možete proveriti trajanje/cenu zadnjeg dolaznog (ili odlaznog) poziva pomoću opcije **Last call** na meniju **Info**.

Provera trajanja ili cene zadnjeg poziva

- Pomerite se do **Info** i pritisnite **YES**.
Zavisno od podešavanja u funkciji **Call info** na meniju **Settings**, možete da koristite navigacioni taster za proveru:
 - Trajanja zadnjeg odlaznog poziva.
 - Trajanja zadnjeg dolaznog poziva pod uslovom da ste izabrali opciju **Time:All** funkcije **Call info** menija **Settings**.

Provera ukupnog trajanja ili cene poziva

- Pomerite se do **Info**, **YES**, **Tot calls**.
Zavisno od podešavanja u funkciji **Call info** na meniju **Settings**, možete proveriti:
 - Trajanje svih odlaznih poziva.
 - Trajanje svih dolaznih i odlaznih poziva.
 - Cenu (ili broj jedinica razgovora) svih dolaznih i odlaznih razgovora.

CALL INFO

L Time: outg R

INFO

L Last call R
1:23

Resetovanje mera "a ukupnog trajanja/cene poziva

1. Pomerite se do **Info, YES, Tot Calls, YES.**

Pojavljuje se poruka **Reset?**

2. Pritisnite **YES** za resetovanje merača.

Napomena! *Ako izaberete opciju cene poziva, mora-ete da upi-ete svoj PIN2 za resetovanje mera "a.*

ODREĐIVANJE CENE POZIVA

Ovaj meni se pojavljuje samo ako ste izabrali opciju **Cost** funkcije **Call info** menija **Settings**. Pogledajte dole.

- Pomerite se do menija **Info** i izaberite **Price**.
 - Opcija **Units** znači da će broj jedinica pozivanja biti prikazan za vreme razgovora, i u funkcijama **Last call** i **Tot calls**.
 - Funkcija **Price** vam omogućuje unos i menjanje cene po jedinici poziva. Cena koju ste upisali biće sačuvana na SIM kartici.

Unos cene po jedinici poziva

1. Pomerite se do **Settings, YES, Call info, YES.**
2. Izaberite **Cost** i pritisnite **YES.**
3. Pritisnite **CLR** da se vratite u način rada "standby".
4. Pomerite se do **Info, YES, Price, YES, Units, YES.**
5. Upišite svoj PIN2 i pritisnite **YES.**

Na ekranu se pojavljuje poruka **Price Units**.

6. Pritisnite **YES.**
7. Upišite kod za valutu koju želite npr. **GBP** za funte i pritisnite **YES.**
8. Unesite cenu po jedinici pozivanja, na primer 0.5 i pritisnite **YES.** Za unos decimalnog zareza pritisnite **#.**
9. Upišite svoj PIN2 i pritisnite **YES.** (U nekim mrežama, prompt za PIN2 možda neće biti prikazan.)

Povratak na prikaz jedinica poziva

1. Pomerite se do **Info, YES, Price, YES.**
2. Pritisnite **YES** za izbor **Units**.
3. Pritisnite **YES** ponovo da se vratite na prikaz jedinica pozivanja.

KREDITNO OGRANIČENJE ZA POZIVE

Pod uslovom da vaša mreža i SIM kartica podržavaju ovu osobinu, možete uneti ukupan iznos novca koji može da bude upotrebljen za pozivanje. Ovo je korisno ako nekome pozajmite telefon i ne želite da ta osoba potroši više od iznosa koji ste vi zadali. Posle razgovora, ovaj iznos će biti umanjen za iznos koštanja ovog poziva. Kada iznos padne na nulu, pozivanje više nije moguće.



CREDIT
L New credit R

Podešavanje kreditnog limita za pozive

1. Pomerite se do **Info, YES, Credit unlimited, YES, New Credit, YES.**
2. Upišite iznos: na primer 30 dinara i pritisnite **YES.**
3. Upišite svoj PIN2 i pritisnite **YES.**

Not for Commercial Use
Ericsson Mobile Communications AB

Korišćenje dve linije

Ako vaša pretplata uključuje uslugu dve linije, (takođe se upotrebljava i ime usluga alternativne linije, ALS), možete da imate dve različite govorne linije. Ovo je korisna mogućnost ako, na primer, želite koristiti jedan broj za vaše poslovne razgovore i drugi za privatne razgovore.

Usluga dve linije ne mora da bude dostupna na svim mrežama i može zahtevati posebnu pretplatu. Molimo stupite u kontakt sa mrežnim operaterom za dodatne informacije.

Napomena! *Tekstualne poruke (SMS) možete da šaljete i da primite samo na liniji 1.*

IZBOR LINIJE

Tekuća linija je označena na ekranu slovom 'L' i brojem izabrane linije. Na primer, ako je izabrana linija broj dva, na ekranu ćete videti 'L2'.

Napomena! *Meni Change to se pojavljuje samo ako upotrebljavate uslugu dve linije.*

Promena u liniju koja trenutno nije izabrana

1. Pomerite se do **Change to**.
2. Pritisnite **YES** za promenu u liniju koja je prikazana u donjem redu.
Od sada, svi odlazni pozivi se izvode sa izabrane linije. Međutim, pozive možete da primite na obe linije.

Savet! *Umesto pristupanja sistemu menija, za promenu linije možete da pritisnete i zadržite **2**, pod uslovom da je telefon u modusu "spreman".*

Primanje poziva na liniji 1 ili liniji 2

Kada vas neko zove, pitanje **Answer?** se zamenjuje pitanjem **Line1?** ili **Line2?**, zavisno od linije na kojoj je pozivaoc.

Napomena! *Ako razgovarate na jednoj liniji, taj poziv –ete morati da završite pre nego što odgovorite na poziv na drugoj liniji.*

RAZLIČITA PODEŠAVANJA ZA SVAKU LINIJU

Za svaku liniju možete da imate drukčije podešavanje, na primer zvuk signala zvona, preusmeravanje poziva, zabranu poziva i funkciju poziva na čekanju.

MENU
L Change to R
Line 2



Merači poziva na meniju **Info** pokazuju trajanje (cenu) poziva za tekuću liniju.

Promena imena dve linije

Telefon omogućuje menjanje imena dve linije. Možete, na primer, da pozovete liniju 1 "Lično" i liniju 2 "Posao".

Promena imena linije

1. Pomerite se do **Settings, YES**.
2. Izaberite **Line 1 Tag** ili **Line 2 tag** i pritisnite **YES**.
3. Upišite ime (najviše dvanaest znakova), koristeći numeričke tastere.
4. Pritisnite **YES** za potvrdu novog imena.

Pozivi pozivnom ili kreditnom karticom

Ako zovete u inostranstvo, možda nećete hteti da vam operater zaračunava ove pozive na normalni račun. Ako imate kreditnu karticu ili pozivnu karticu, možete preusmeriti troškove na jedan od ova dva računa. Vaš telefon vam maksimalno olakšava ovu proceduru.

U svoj telefon možete da smestite dva odvojena broja kartica. Ovi brojevi su zaštićeni 4 - 8 cifrenim bezbednosnim kodom koji možete sami da odredite.

Napomena! *Pozivna kartica i mogu-nosti poziva kreditnom karticom zavise od mreže.*

UKLJUČIVANJE PERFORMANSE POZIVNE KARTICE

Ako želite napraviti poziv pozivnom karticom, ovu funkciju morate uključiti.

Aktiviranje mogu-nosti pozivne kartice

1. Pomerite se do **Access, YES, Call cards security, YES**.
Enter code se pojavljuje na ekranu.
2. Upišite svoj bezbednosni kod (fabrički postavljeni kod je **0000**) i pritisnite **YES**.
3. Pomerite se do **Call cards** i pritisnite **YES**.
4. Izaberite **On** i pritisnite **YES**.

Bezbednosni kod možete promeniti u kod koji se sastoji od 4 do 8 cifara.

Promena bezbednosnih kodova

1. Pomerite se do **Access, YES, Call cards security, YES**.
2. Upišite svoj bezbednosni kod (fabrički postavljeni kod je **0000**) i pritisnite **YES**.
3. Pomerite se do **Change code** i pritisnite **YES**.
4. Upišite svoj novi kod i pritisnite **YES**.
Kod može da sadrži od 4 do 8 cifara.
5. Kada se na ekranu pojavi **Repeat new code** potvrdite svoj novi kod i pritisnite **YES**.
Vaš bezbednosni kod je sad promenjen.

ČUVANJE BROJEVA KREDITNE ILI POZIVNE KARTICE

Vaš telefon omogućuje smeštanje dva broja pozivne kartice na meniju imenika. Ovaj podmeni je vidljiv samo ako je funkcija Call card aktivirana na meniju Access.

—uvanje broja kreditne ili pozivne kartice

1. Pomerite se do **Phone book, YES, Call card, YES**.
2. Upišite svoj bezbednosni kod i pritisnite **YES**.
Kod kupovine telefona, kod je postavljen na **0000**. Za promenu bezbednosnih kodova, pogledajte gore.
3. Izaberite mesto kartice (**Card 1** ili **Card 2**) koristeći tastera **LEVO** i **DESNO** i pritisnite **YES**.
4. Upišite pristupni broj (broj telefona) servera pozivne kartice. Brojevi se unose na isti način kao i obični brojevi telefona.
5. Pritisnite **UDESNO**.
6. Upišite kod potvrde vašeg servera pozivne kartice.
7. Pritisnite **YES** za smeštanje broja pozivne kartice.

IZBOR KARTICE

Ako imate sačuvana dva broja kartice, moraćete da izaberete koju karticu želite da koristite pre pozivanja pozivnom/kreditnom karticom.

Izbor kartice koju «elite da koristite

1. Pomerite se do **Phone book, YES, Call card, YES**.
2. Upišite svoj bezbednosni kod i pritisnite **YES**. (Kod kupovine telefona, kod je postavljen na **0000**.)
3. Izaberite karticu koju želite koristite i pritisnite **YES**.
Pojavljuje se podešavanje za karticu.
4. Pritisnite **YES** za izbor kartice.

POZIVANJE KREDITNOM ILI POZIVNOM KARTICOM

1. Upišite broj koji želite da pozovete ili ga pozovite iz imenika.
2. Da bi postavili poziv kao poziv kreditnom/pozivnom karticom, pritisnite i držite pritisnut taster **YES**.

Pristupni broj servera pozivne kartice je pozvan i za vreme spajanja ste pozvani da pošaljete birani broj (broj ili osobu koju želite da pozovete) i verifikacioni kod, u poretku koji ste sami izabrali (pogledajte gore).

Za slanje pozvanog broja i verifikacionog koda za vreme spajanja pritisnite **YES** kad na ekranu bude pisalo **Send Ver No?** ili pričekajte par sekundi i vaš telefon će ih poslati automatski.

Slanje i primanje faks i poziva sa podacima

Ako imate SIM karticu koja ne nudi zasebne brojeve za faks i podatke, moraćete da aktivirate menije podataka. Kada su **Data menus** aktivirani, dva nova menija se pojavljuju: **Speech then fax** se pojavljuje pre menija **Info** kad se pomerate tasterima **LEVO** i **DESNO**. Meni **Next call type** se pojavljuje posle menija **Info**.

Napomena! *Svi faks pozivi i pozivi sa podacima se pokreću iz odgovarajućeg računarskog softvera.*

Uključivanje i isključivanje menija podataka

1. Pomerite se do **Settings, YES, Data menus, YES**.

Trenutni status (**On** ili **Off**) je pokazan u donjem redu.

2. Izaberite **On** ili **Off** i pritisnite **YES**.

DATA MENUS

L Off R

SLEDEĆA VRSTA POZIVA

Ova funkcija vam omogućuje da izaberete vrstu sledećeg dolaznog poziva, faks, informacije, govor a zatim faks ili faks a zatim govor. Ovaj meni ćete videti samo ako vaš telefon pronade da nemate zasebne brojeve za informacije, faks i govor. Jednom kad podesite svoj telefon za određeni dolazni poziv, podešavanje ostaje dok ga ponovo ne promenite. Normalno podešavanje je govor.

Podešavanje telefona za određenu vrstu poziva

1. Pomerite se do **Next call type** (meniji podataka moraju da bude uključeni) i pritisnite **YES**.
2. Izaberite vrstu poziva koju ćete da primite i pritisnite **YES**.

MENU

Next

L call type R

Korisni alati

ALARM

Telefon ima funkciju alarma. Kada je alarm aktiviran, simbol zvona (B) se prikazuje pokraj tekućeg vremena na ekranu.

Alarm će biti pokrenut u zadatom vremenu i u slučaju kad je telefon isključen. Osvetljenje tastera i ekrana će takođe da bude upaljeno. Jačina alarma zavisi od podešavanja.

Alarm traje 60 sekundi i ponavlja se svakih devet minuta osim ako ga ne isključite. Posle 60 minuta, funkcija ponavljanja se isključuje.

Podešavanje alarma

1. Pomerite se do **Clock, YES, Set alarm, YES, New time, YES**.
2. Unesite vreme, u časovima i minutama.
3. Pritisnite **YES** za potvrdu podešavanja alarma.

Napomena! *Ako izaberete 12-časovni format u funkciji •Clock mode¶, možete da menjate oznaku za pre i posle podne (am i pm) pritiskom na* ili#.*

Isključivanje signala alarma

1. Pritisnite bilo koji taster da bi isključili alarm.
2. Ako ne želite da se alarm ponavlja, pritisnite **YES**.

Isključivanje alarma

1. Pomerite se do **Clock, YES, Set alarm, YES**.
2. Izaberite **Off** i pritisnite **YES**.

KALKULATOR

Kalkulator koji je ugrađen u telefon može sabirati, oduzimati, deliti i množiti.

Korišćenje kalkulatora

U ovom primeru delimo 134 sa 32.

1. Pomerite se do **Calculator** i pritisnite **YES**.
2. Upišite 134.
3. Listajte strelicama **LEVO** ili **DESNO** do znaka deljenja (/), i pritisnite **YES**.
4. Upišite 32.

SET ALARM
(09:30)
--:--

MENU
L Calculator R

5. Listajte strelicama **LEVO** ili **DESNO** do znaka jednakosti (=) i pritisnite **YES** za rešenje.

Takođe možete da pritisnete **#** za rešenje.

6. Ako želite da obrišete ekran, pritisnite **CLR**.

Unos decimalnog zareza

- Pritisnite *****.

Množenje

- Pritisnite ***** dvaput.

Ericsson Mobile Communications AB
Not for Commercial Use

Not for Commercial Use
sson Mobile Communications AB

GSM PRO

GSM Pro 90

Not for Commercial Use
Ericsson Mobile Communications AB

GSM Pro

Napomena! Osobine koje su opisane u ovom poglavlju zahtevaju posebnu pretplatu koja podržava GSM Pro. Za dodatne informacije o GSM Pro, molimo stupite u kontakt sa mrežnim operaterom. Neki mrežni operateri mogu izabrati neki drugi naziv za GSM Pro. Za više informacija o GSM Pro, molimo pogledajte slede-u Web lokaciju: <http://www.ericsson.se/gsmpro>.

R250s PRO je prvi mobilni telefon koji podržava GSM Pro. GSM Pro je proširenje mogućnosti GSM mreže, koje korisniku daje mogućnost pristupanja većini funkcija koje se danas mogu naći u raznim javnim i privatnim pokretnim radio mrežama (PAMR i PMR).

Sa R250s PRO i GSM Pro pretplatom dobijate mogućnost pristupanja svim redovnim GSM mrežnim uslugama i većini PMR i PAMR usluga, kao šta su na primer grupni pozivi, praćenje poziva i pozivi upozorenja.

GRUPNI POZIVI

Grupni pozivi omogućuju svim članovima određene grupe da budu dosegnuti jednim pozivom. GSM Pro pretplatom su grupni pozivi sad dostupni u GSM mreži.

U grupnom pozivu, svi učesnici mogu da razgovaraju sa ostalim učesnicima. Osobine grupnog poziva i načina pritisni-za-govor, daju GSM Pro funkcije koje su slične "voki-toki" osobinama. To su ključne performanse za PMR i PAMR korisnike.

Grupni broj je posebni broj koji omogućuje poziv svim članovima grupe u isto vreme, jednim pozivom.

Način pritisni-za-govor

Grupni pozivi se prioritarno izvode u "načinu pritisni-za-govor", iako grupni pozivi mogu da budu i u telefonskom načinu.

Kada želite govoriti, pritisnite i držite pritisnuto dugme **PRITISNI-ZA-GOVOR** na levoj strani telefona, pogledajte **•PREGLED** na strani 4. Kada završite govor, otpustite dugme **PRITISNI-ZA-GOVOR**, kako bi drugi članovi grupe mogli govoriti. Kada otpustite dugme pritisni-za-govor, mikrofon je isključen kako bi se izbegle pozadinske smetnje za vreme razgovora.

Meni načina rada

R250s PRO ima meni načina rada na desnoj strani telefona, pogledajte •*PREGLED* na strani 4, koji upotrebljavate za izbor između telefonskog načina i načina pritiski-za-govor.

Kada menjate način rada, telefon daje zvuk upozorenja. Način možete promeniti bilo kad: kad je telefon u modusu "spreman", za vreme dok primате poziv i za vreme razgovora.

Izbor između telefonskog načina i načina pritiski-za-govor

- Gurnite prekidač **NAČINA RADA** prema gore, za način pritiski-za-govor.
- Gurnite prekidač **NAČINA RADA** prema dole, za telefonski način.

Kada menjate načine, telefon daje signal upozorenja.

Jačina u slušalici

Kada je telefon postavljen u način pritiski-za-govor, jačina slušalice/zvučnika se značajno uvećava. Ne držite telefon blizu uva jer tako možete da oštetite sluh. Držite telefon oko 10-30 cm ispred lica i govorite u smeru mikrofona.

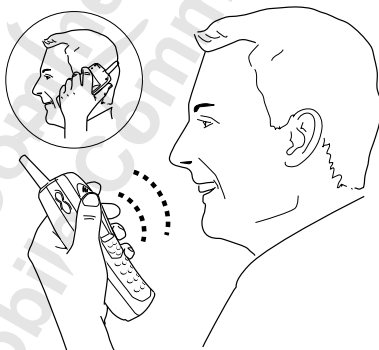

Podešavanje jačine u slušalici

1. Pomerite se do **Settings, YES, Ear volume, YES**. Trenutni način, **Phone** ili **Pushtotalk**, je prikazan u srednjem redu.
2. Upotrebite taster strelica **LEVO** za smanjivanje jačine. Upotrebite taster strelica **DESNO** za povećavanje jačine.
3. Pritisnite **YES** za potvrdu podešavanja.

Savet! Za vreme poziva, možete da koristite tastere jačine sa strane telefona, za regulisanje jačine.

EAR VOLUME
PUSHTOTALK
LQQQQQqqqR



POZIVI UPOZORENJA

R250s PRO je opremljen **DUGMETOM UPOZORENJA**, smeštenim na vrhu telefona, uz antenu. Pogledajte •*PREGLED*¶ na strani 4. Pozivi upozorenja se jednostavno rade pritiskom i držanjem pritisnutog dugmeta upozorenja za vreme jedne sekunde. Ako se veza ne uspostavi, telefon automatski ponavlja biranje broja a najviše deset puta.

U trenutku kupovine, broj upozorenja je postavljen na internacionalni broj za hitne slučajeve 112. Ako želite da koristite neki drugi broj upozorenja, ovaj broj možete promeniti. Ovo može da bude korisno ako, na primer, radite u području gde vam vaša služba hitne pomoći može brže pomoći.

Za dodatne informacije kako možete promeniti broj upozorenja, pogledajte •*Dugme upozorenja*¶ na strani 46.

IMENIK

Napomena! Brojevi grupa razgovora se dobijaju od administratora usluga. Za dodatne informacije, molimo kontaktirajte svog administratora usluga.

Imenik olakšava postavljanje poziva za vaše grupe. Ne morate pamtiti broj telefona i ne morate da ga unosite tastaturom. Umesto toga, prosto pozovite broj iz imenika tako šta ćete da pritisnete i da zadržite dugme **PRITISNI-ZA-GOVOR** kad je telefon u modusu "spreman". Kada nađete broj koji želite da pozovete, pritisnite **YES** za pozivanje.

Brojevi grupa su sačuvani u istom imeniku koji upotrebljavate za smeštanje sopstvenih, ličnih brojeva telefona. Pogledajte •*Vaši "ni telefonski imenik"*¶ na strani 33. To znači da vam možda neće biti dopušteno smeštanje vaših ličnih brojeva telefona na memorijska mesta koja koristi vaš administrator usluga. Ako pokušate da smestite broj telefona na mesto koje ne smete da koristite, pozvani ste da broj smestite na drugo mesto. Više informacija o tome kako se čuvaju brojevi možete da nađete u •*Uvanje broja zajedno sa imenom*¶ na strani 35.

POZIVANJE I PRIMANJE POZIVA GRUPNIH POZIVA

Pozivanje i primanje grupnih poziva je slično pozivanju i primanju običnih poziva prenosnih telefona.

Napomena! Savetujemo da telefon postavite u na "in pritisni-za-govor pre grupnog poziva.

Grupu možete da pozovete samo ako ste njen "lan.

Pozivanje grupe

1. Pritisnite **CLR** za stanje "spreman" (ako već niste u njemu).
2. Pritisnite i držite pritisnuto dugme **PRITISNI-ZA-GOVOR** za ulazak u meni imenika i traženje broja koji želite da pozovete.
3. Pošto nađete broj, pritisnite **YES** za razgovaranje.
Na ekranu se pojavljuje **Calling** i posle toga **Connecting**.
Signal zvona će se čuti, sve dok član grupe ne odgovori na poziv.
4. Pritisnite dugme **PRITISNI-ZA-GOVOR** za razgovor sa drugim članovima grupe.
5. Otpustite dugme **PRITISNI-ZA-GOVOR** kad prestanete da govorite, kako bi drugi članovi grupe mogli da govore.
6. Pritisnite **NO** kad želite da završite razgovor.
Poziv se završava i svi članovi grupe su otkaçeni.

Napomena! *Tako "e možete da pozovete broj koji ste upisali tastaturom i posle toga pritisnuli YES.*

Upozoravajući pozivi

1. Pritisnite i držite pritisnuto **DUGME UPOZORENJA** jednu sekundu.
Poziv je postavljen i birani broj je pokazan na ekranu (pretpostavljeni broj je internacionalni broj za hitne slućajeve 112).
Ako se veza ne može uspostaviti, telefon automatski ponavlja biranje broja do deset puta.
2. Pritisnite **NO** za završetak poziva.

Napomena! *Funkcija dugmeta upozorenja mora da bude uklju"ena. Ako promenite predefinisani broj upozorenja (112), moracete da umetnete SIM karticu i unesete PIN kod (ako je kartica blokirana). Inaće će biti pozivan pretpostavljeni broj upozorenja (112) a ne onaj broj koji ste zadali.*

Hitni poziv možete napraviti biranjem broja na isti naćin kao i kod obićnog poziva.

Hitni poziv

1. Upišite 112 (internationalni broj za hitne slućajeve).
2. Pritisnite **YES**.
Na ekranu se prikazuje **Emergency**.
3. Pritisnite **NO** za završetak poziva.

Napomena! *Neki mreani operateri mogu zahtevati da je umetnuta SIM kartica, a u nekim slu"ajevima i da ste uneli PIN kod. Neke mreæe moða ne koriste internacionalni broj za hitne slu"ajeve 112.*

Primanje grupnog poziva u načinu pritisni-za-govor

Na dolazni poziv se odgovara automatski, čuje se zvuk upozorenja i glas strane koja je pozvala možete da čujete u zvučniku.

Napomena! *Telefon mora biti postavljen u na "in pritisni-za-govor za automatski odgovor grupnog poziva. Ako je telefon postavljen u telefonski na "in, gurnite prekidač "nagore za na "in pritisni-za-govor kad primite grupni poziv. Na poziv se tada odgovara automatski.*

Primanje grupnog poziva

1. Na dolazni grupni poziv se odgovara automatski, čuje se zvuk upozorenja i glas strane koja je pozvala možete da čujete u zvučniku.
 - Grupni poziv ne možete odbiti pritiskom na **NO**.
2. Ako želite govoriti, pritisnite i držite pritisnuto dugme **PRITISNI-ZA-GOVOR**.
3. Otpustite dugme **PRITISNI-ZA-GOVOR** kad prestanete govoriti.
4. Pritisnite **NO** kad želite napustiti grupni poziv.

Napomena! *Ako je vaša GSM Pro SIM kartica programirana za "automatski odgovor na sve pozive", na sve pozive se odgovara automatski (pod uslovom da je telefon u na "inu pritisni-za-govor). Ako je dolazni poziv obi "an telefonski poziv, to znači -ete morati da pritisnete dugme pritisni-za-govor ili se prebaciti u telefonski na "in za razgovor sa drugom osobom. Više informacija o podešenjima vaše SIM kartice možete saznati od vaše administratora usluga.*

Primanje grupnog poziva u telefonskom načinu

Ako ste primili grupni poziv a telefon je postavljen u telefonski način, možete uraditi jedno od sledećeg:

- Gurnite prekidač **NAČINA RADA** prema gore za način **pritisni-za-govor** za automatsko odgovaranje na poziv.
- Pritisnite **YES** za odgovor na poziv u telefonskom načinu.

Ako odgovorite na grupni poziv u telefonskom načinu, mikrofoni će biti otvoreni za vreme celog razgovora, nećete morati da pritisnete dugme **PRITISNI-ZA-GOVOR** kad se od vas očekuje odgovor.
- Pritisnite **NO** kad želite da završite razgovor.

Primanje običnog telefonskog poziva u načinu pritisni-za-govor

Ako dolazni poziv nije grupni već je običan telefonski poziv, a vaš telefon je postavljen da automatski odgovara na grupni poziv, telefon će zvoniti kao i obično. Za odgovor na poziv, učinite nešto od sledećeg:

- Gurnite prekidač načina rada prema dole, za **telefonski** način kako bi na poziv bilo odgovoreno automatski.
- Pritisnite **YES** za odgovor na poziv u načinu **PRITISNI-ZA-GOVOR**. Ako na poziv odgovorite u načinu **PRITISNI-ZA-GOVOR**, moraćete da pritisnete dugme **PRITISNI-ZA-GOVOR** kad želite da govorite ličnosti na drugom kraju linije.
- Pritisnite **NO** kad želite da završite razgovor.

Napomena! *Ako je vaša GSM Pro SIM kartica programirana za "automatski odgovor svih poziva", na dolazni telefonski poziv se odgovara automatski. Da bi mogli govoriti sagovorniku na drugom kraju linije, mora-ete da pritisnete dugme pritisni-za-govor ili se prebaciti u telefonski na "in.*

ZA VREME GRUPNOG POZIVA

Za vreme grupnog poziva možete slušati razgovor bez pritiskanja bilo kojeg tastera. Za vreme razgovora možete da primite drugi poziv, ako je **poziv na čekanju** uključen ili možete tekući poziv da stavite na čekanje i da pozovete drugi broj.

Praćenje poziva

Funkcija praćenja poziva vam omogućava pasivno slušanje (pod uslovom da je telefon u načinu pritisni-za-govor) grupnog razgovora, bez pritiska na bilo koji taster. Ovo je praktičan način primanja informacija od strane drugih članova grupe bez prekidanja rada.

Ponovljeni ulaz

Ako ste za vreme poziva otkaçeni zbog slabog prijama ili ste svojevolumno napustili poziv, funkcija ponovljenog ulaza vam omogućuje ponovljeni ulaz u grupni poziv biranjem broja grupe.

Ponovljeni ulaz u grupni poziv

1. Ponovite biranje broja iz imenika ili unesite broj koristeći tastaturu.
2. Pritisnite **YES** za pozivanje broja i ponovljeni ulaz u tekući poziv.

Ostali članovi grupe će biti obavesteni o vašem ulasku.

Upozoravajući poziv za vreme tekućeg grupnog poziva

Upozoravajući poziv možete uraditi za vreme grupnog poziva. R250s PRO će otkaçiti tekući grupni poziv i spojiti se sa pretpostavljenim brojem za upozorenje.

Za upozoravajući poziv za vreme tekućeg grupnog poziva

1. Pritisnite i držite pritisnuto **DUGME UPOZORENJA** jednu sekundu.
Poziv je uspostavljen i birani broj je prikazan na ekranu.
2. Pritisnite **NO** za završetak poziva.

Ograničenje grupnog razgovora

Ograničenje grupnog razgovora omogućuje administratoru usluge postavljanje vremenskog ograničenja za grupne pozive. Ovo je korisna mogućnost ako inicijator poziva zaboravi da završi poziv. Molimo kontaktirajte svog administratora usluga za dodatne informacije.

UPRAVLJANJE SA VIŠE POZIVA U ISTO VREME

Vaš telefon omogućuje upravljanje sa više poziva u isto vreme. To znači da možete da stavite poziv u toku na čekanje i za to vreme da pozovete ili da odgovorite na poziv i posle toga se prebacujete sa poziva na poziv. Pogledajte • *Upravljanje sa više poziva u isto vreme* na strani 74.

GSM PRO KONZOLA BEŽIČNOG EMITOVANJA

GSM Pro konzola bežičnog emitovanja je dodatni Proizvod za GSM Pro korisnike. Konzola emitovanja locirana u kancelariji olakšava komunikaciju sa osobljem na terenu.

Konzola bežičnog emitovanja se sastoji od PCa, softvera za emitovanje, R250s PRO i kompleta za glavu. Softver se izvodi u standardnim operativnim sistemima Windows 95/98/NT i ne ometa normalan rad drugih Windows programa. Softver podržava obične telefonske pozive, grupne pozive, tekstualne poruke (SMS) i posebni prikaz upozoravajućih poziva.

Kao šta sam naziv kaže, konzola bežičnog emitovanja ne zahteva fiksne telefonske linije za svoj rad i na taj način je prikladna i za fiksnu i za mobilnu opremu.

Za dodatne informacije, molimo kontaktirajte svog GSM mrežnog operatera.

DODATNE INFORMACIJE

Pribor	98
Otklanjanje kvarova	102
Ericsson Mobile Internet	104
Tasteri za brže rukovanje	105
Tehničke informacije	106
Rečnik	107
Uputstvo za bezbednu i efikasnu upotrebu	112
Garancija	116
Declaration of Conformity	118
Indeks	119

Pribor

Ako telefon upotrebljavate sa originalnim Ericssonovim priborom, imate mogućnost pristupanja raznim dodatnim osobinama, kao dodatak onim osobinama kad telefon upotrebljavate zasebno.

TELEFONIRANJE UZ SLOBODNE RUKE

Ericssonova mobilna rešenja i rešenja za korišćenje uz slobodne ruke u vozilu vam omogućuju telefoniranje bez korišćenja ruku. Podešavanje funkcija za korišćenje uz slobodne ruke možete da prilagodite svojim potrebama.

Ericssonova rešenja za korišćenje uz slobodne ruke u vozilu su posebno dizajnirana kako bi se uklopila u unutrašnjost vašeg vozila. Rešenje za korišćenje uz slobodne ruke u vozilu podržava funkcije mobilnog telefona, tako da vam je olakšano telefoniranje za vreme vožnje.

Napomena! *U nekim zemljama se zahteva upotreba opreme za korišćenje uz slobodne ruke, ako želite da koristite svoj telefon za vreme vožnje. Molimo proverite zakonske odredbe koje regulišu ova pitanja u zemljama kroz koje prolazite.*

Način javljanja

Meni **Answering mode** uključuje dve funkcije: **Any key** i **Auto**, koje su korisne kad upotrebljavate telefon sa opremom za korišćenje uz slobodne ruke.

- Funkcija **Any key**:

Ako telefon upotrebljavate sa opremom za korišćenje uz slobodne ruke i ova funkcija je uključena, na dolazni poziv možete da odgovarate pritiskom na bilo koji taster, osim tastera **NO**.

- Funkcija **Auto**:

Ako izaberete način automatskog javljanja, na dolazni poziv se odgovara automatski posle jednog signala zvona ako telefon upotrebljavate sa opremom za korišćenje uz slobodne ruke.

Izbor načina javljanja

1. Pomerite se do **Settings**, **YES**, **Answering mode**, **YES**.
2. Izaberite **Any key** ili **Auto** i pritisnite **YES**.
3. Izaberite **On** i pritisnite **YES**.

SETTINGS
Answering
L mode R

Ostala podešavanja povezana sa opremom za korišćenje uz slobodne ruke

Pored gore spomenutih podešavanja, svako od podešavanja spomenutih dole može da bude određeno zasebno kad R250s PRO imate spojen na opremu za korišćenje uz slobodne ruke i kad telefon upotrebljavate kao ručnu jedinicu:

- Jačina zvona
- Jačina u slušalici
- Vrsta zvona
- Svetlo ekrana

To znači da ako postavite neko od ovih podešavanja kad je telefon spojen na opremu za korišćenje uz slobodne ruke, podešavanja kad se drži u ruci nisu promenjena i obrnuto.

Promena podešavanja

1. Spojite telefon sa opremom za korišćenje uz slobodne ruke.
2. Promenite podešavanje u skladu sa uputstvom iz poglavlja *•Prilagođavanje telefona li "nim potrebama" na strani 46.*

STALAK ZA STO/ZID

Stoni/zidni stalak za R250s PRO služi kao punjač i kao držač telefona. Kada baterija oslabi, samo postavite telefon na stalak i napunite je (punjač mora da bude spojen na stalak).

Stalak može da bude postavljen na sto ili pričvršćen za zid. Stalak se sastoji od dva odvojiva dela (pogledajte slike). Dva dela morate da odvojite i zakrenete da bi promenili način pričvršćivanja (stoni ili zidni).

Povezivanje punjača

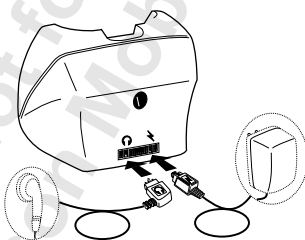

1. Postavite stalak na sto ili ga učvrstite za zid.
2. Priključite punjač na mrežu.
3. Drugi kraj kabla spojite na stalak. Simbol groma na utikaču mora gledati prema gore.
4. Postavite telefon na stalak da bi napunili telefon.

Sto

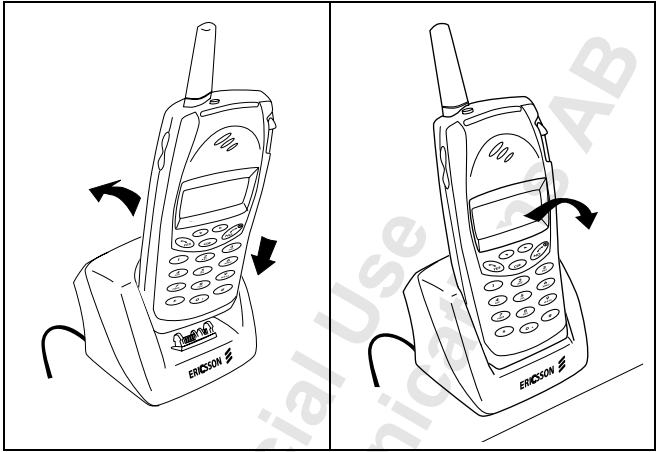

Zidli

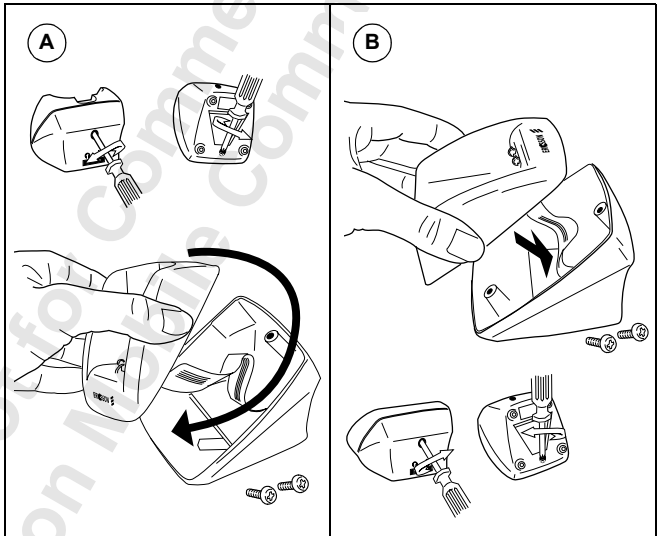

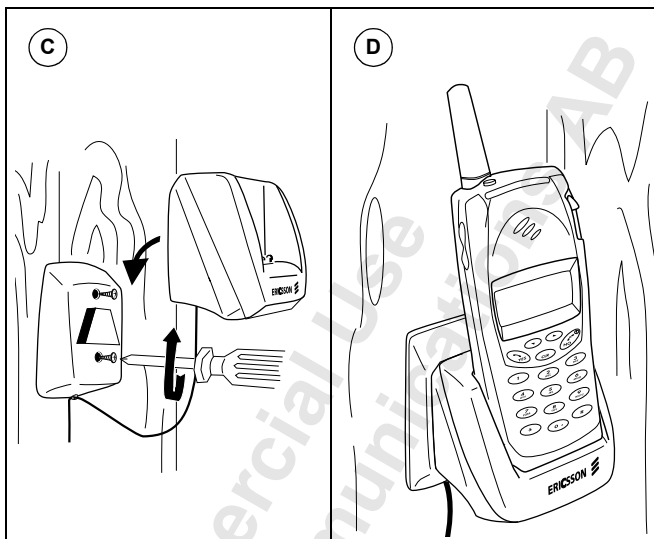

Not for Commercial Use
Ericsson Mobile Communications AB

Otklanjanje kvarova

Ovo poglavlje sadrži listu problema na koje možete naići za vreme upotrebe telefona. Neki problemi zahtevaju da pozovete servis, ali većinu problema možete da rešite i sami.

PORUKE GREŠAKA

Insert
card

Insert card

U telefonu nema SIM kartice. Stavite SIM karticu. Pogledajte •*SIM kartica* na strani 6.

Searching

16:21

Searching

Ako poruka **Searching** ostane na ekranu, u dometu ste neke mreže, ali vam nije dopušteno njeno korišćenje. Međutim, u hitnom slučaju, neki operateri vam dopuštaju da pozovete internacionalni broj za hitne slučajeve 112. Pogledajte •*Pozivanje i primanje poziva* na strani 19.

No network

No network

Ne nalazite se u dometu mreže ili je primljeni signal preslab. Morate da se premestite da dobijete dovoljno jak signal.



Savet! *Morate takođe pokušati da antenu zamenite dužom, snažnijom antenom.*

Wrong
PIN

Wrong PIN, Wrong PIN2

Greška kod unosa PIN.

- Upišite tačan PIN ili PIN2, a nakon toga pritisnite **YES**.

Enter
PIN

Matching error

Kada želite da promenite bezbednosni kod (na primer PIN), novi kod morate potvrditi tako da ga ponovo upišete. Ta dva unesena koda se ne podudaraju. Pogledajte •*Bezbednost vašeg telefona i pretplate* na strani 64.

PIN
Blocked.
Unblock?

PIN Blocked. Unblock?

PIN ste pogrešno uneli tri puta uzastopno. Za deblokiranje pogledajte •*Bezbednost vašeg telefona i pretplate* na strani 64.

BLOCKED
Contact card
provider

Blocked Contact card provider

Lični ključ deblokiranja (PUK) ste uneli neispravno 10 puta uzastopno. Kontaktirajte svog mrežnog dobavljača ili operatera usluga.

Phone
locked

Enter
lock code

Phone locked

Telefon je zaključan. Za otključavanje telefona, pogledajte •*Bezbednost vašeg telefona i pretplate* na strani 64.

Enter lock code

Vaš telefon dolazi sa Predefinisanim bezbednosnim kodom, **0000**. Možete ga zameniti bilo kojim tro- do osmerocifrenim ličnim kodom. Pogledajte •*Bezbednost vašeg telefona i pretplate* na strani 64.

Nema indikacije punjenja

Kad je baterija potpuno ispražnjena i kad počnete da je punitе, nemate indikaciju punjenja.

LIČNOST NA DRUGOM KRAJU VAS NE ČUJE

Telefon je postavljen u način rada Pritisni-za-govor. Kada želite da razgovarate sa osobom (ili grupom za razgovor), pritisnite i zadržite dugme Pritisni-za-govor sa leve strane telefona. Pogledajte •*PREGLED* na strani 4.

Mikrofon ima otvor i ako slučajno u taj otvor ude voda, vaš glas može primaocu zvučati nejasno. Za uklanjanje vode iz otvora na mikrofону, držite telefon u uspravnom položaju i ovlaš ga udarite nekoliko puta po suprotnoj strani.

TELEFON SE NE UKLJUČUJE

Ručni telefon

- Napunite ili zamenite bateriju.

Telefon za korišćenje uz slobodne ruke u vozilu

- Proverite da li je telefon ispravno umetnut u držač.
- Proverite osigurač.

Ericsson Mobile Internet

Kad niste kod kuće ili u kancelariji, probleme komuniciranja i razmene informacija možete da rešite ‚Mobilnim Internetom‘.

‚Mobilni Internet‘ je Eriksonova usluga. Cilj joj je olakšavanje i ubrzavanje slanja i primanja podataka nezavisno od mesta na kom se nalazite. S ‚Mobilnim Internetom‘ možete da koristite razne usluge slanje i primanja poruka, usluge pomoći i saveta za korisnike na vezi, priručnike za upotrebu i druge korisne informacije. Da biste Eriksonove proizvode mogli da iskoristite do maksimuma, ‚Mobilni Internet‘ vam omogućava i preuzimanje računarskih programa za komunikacije.

Adresa Eriksonovog Mobilnog Interneta je

<http://mobile.ericsson.com/mobileinternet>

Tasteri za brže rukovanje

Neki tasteri na vašem telefonu mogu da bude korišćeni za optimizaciju funkcionalnosti i smanjivanje potrebnog broja pritiskanja tastera. Neke kombinacije tastera zahtevaju da telefon bude u određenom načinu rada a neke se mogu izvršiti u modusu spreman.

Sljedeća tablica opisuje neke od najkorisnijih kombinacija tastera.

Za...	Učinite ovo:	Način rada:
isključivanje mikrofona	Pritisnite i zadržite taster CLR . Ako upotrebljavate standardnu SIM karticu, mikrophon možete da isključite i pritiskom dugmeta Pritisni-za-govor.	dok ste na telefonu
odbijanje poziva	Pritisnite NO ili dvaput pritisnite tastere povećavanja ili smanjivanja jačine zvuka.	kod primanja poziva
brzo pristupanje telefonskom imeniku	Pritisnite i zadržite taster Pritisni-za-govor.	u modusu spreman
odgovor na poziv na čekanju i postavljanje trenutnog poziva na čekanje.	Pritisnite YES .	
prelaz između aktivnog poziva i poziva na čekanju	Pritisnite YES .	za vreme poziva
brzo pristupanje govornoj pošti	Pritisnite i držite pritisnut taster 1 .	u modusu spreman
dolazak do drugog slova	Pritisnite i zadržite gornji taster za regulisanje jačine zvuka i pritisnite željeni numerički taster.	kod unosa slova
dolazak do trećeg slova	Pritisnite i zadržite donji taster za regulisanje jačine zvuka i pritisnite željeni numerički taster.	kod unosa slova
brzo biranje	Pritisnite 1 - 9 i YES .	u modusu spreman
pomak tri reda prema napred	Pritisnite 3 .	kod čitanja poruke
se vratite na početak poruke	Pritisnite i zadržite pritisnut taster LEVO .	kod čitanja poruke

Tehničke informacije

Opšte napomene

Naziv proizvoda	R250s PRO
Sistem	GSM 900/GSM1800
SIM kartica	Mala kartica za uključivanje, tipa 3V ili 5V, podržava GSM Pro SIM kartice
Broj tipa	1100802-BV
Baterija	4 Volt/1600mAh

Dimenzije

Veličina	148 x 59 x 32 mm
Težina sa baterijom	Oko 325 g

Temperatura okoline

Max	+55° C
Min	-20° C

Rečnik

Brojevi za fiksno biranje

vam omogućuju da sa vašeg telefona dopustite biranje samo onih brojeva koji počinju unapred određenim ciframa. Ova usluga se aktivira PIN2 kodom. Ovu uslugu mora da podržava vaša mreža, ako je želite koristiti.

Dobavljač usluga

kompanija koja dobavlja usluge i pretplate za korisnike mobilnih telefona.

DTMF ili tonski senzor

Dvotonski multifrekvencijski signali – kodovi poslani u formi zvučnih signala. Koriste se za obavljanje bankarskih poslova telefonom, za mogućnost pristupanja automatskoj sekretarici itd.

Dvostruki obim frekvencija GSM 900/1800

Ericsson R250s PRO je telefon dvostrukog obima frekvencija, šta znači da svoj telefon možete da koristite na dvema različitim vrstama mreža – na sistemima GSM 900 i GSM 1800 (poznatim i pod nazivom PCN ili DCS 1800).

Telefon sa dva obima frekvencija koji kombinuje dva standarda može da koristi obe frekvencije. Ovim se uvećava kapacitet u gusto naseljenim gradskim sredinama i time poboljšava pokrivanje od strane mrežnog operatera. Takođe nudi i poboljšano internacionalno menjanje područja, zahvaljujući dodatnim mrežama, koje su sad dostupne kad ste na putu.

Prelaz sa jednog sistema na drugi se obavlja automatski i neprimetno, šta znači da svoj telefon možete koristite ne razmišljajući o tome koji je sistem bolji u određenom trenutku. O ovome vodi računa sama mreža. Međutim, primetite da su ponudene funkcije i mrežno pokrivanje različiti, u zavisnosti od vašeg izbora operatera i/ili pretplate.

Fiksni dolazni pozivi

vam omogućuje da na vašem telefonu dopustite primanje sa samo onih brojeva koji počinju unapred određenim ciframa. Ova usluga se aktivira PIN2 kodom. Ovu uslugu mora da podržava vaša mreža, ako je želite koristiti.

Grupni pozivi

Grupni pozivi vam omogućuju pozivanje svih članova određene grupe korišćenjem jednog jedinog poziva. Grupni pozivi zahtevaju pretplatu koja podržava GSM Pro.

GSM 900

GSM je najraširenija svetska digitalna mreža, koja se danas koristi u preko 100 zemalja širom sveta, osobito u Evropi, Aziji i državama na obalama Pacifika.

Opšti sistem za mobilnu komunikaciju je najviše korišćeni digitalni sistem za mobilnu telefoniju. GSM sistemi takođe uključuju GSM 1800 i GSM 1900. Postoje različite faze za GSM sistem a GSM telefoni zadovoljavaju ili fazu 1 ili fazu 2.

GSM 1800

takođe poznat kao DCS 1800 ili PCN, digitalna je mreža koja radi na frekvenciji od 1800 MHz. Koristi se u Evropi, Aziji i zemljama na obali Pacifika.

GSM Pro

GSM Pro čini proširenje mogućnosti GSM šta korisniku daje mogućnost pristupa mnogim osobinama koje se mogu pronaći u različitim javnim prenosnim radio i javno dostupnim mobilnim radio mrežama, kao šta su grupni razgovori, pozivi upozorenja i nadzor poziva. GSM -Pro zahteva posebnu pretplatu.

Identifikovanje linije dolaznih poziva

(ili CLI – Call Line Identification) na ekranu pokazuje broj osobe koja pokušava da vas pozove. Posle toga možete da odlučite hoćete li poziv da prihvatite ili ne. Ne zaboravite da se ne mogu prikazati svi brojevi. Ovu uslugu mora podržavati vaša mreža, ako je želite koristiti.

Informacija o ceni

(ili AoC – Advice of Charge) vam omogućuje praćenje troškova koji su nastali pozivanjem sa vašeg mobilnog telefona. Na ekranu su prikazani detalji o zadnjem pozivu i ukupan broj poziva.

Informacije o području

(ili AI – Area Information) je usluga koja vam omogućuje primanje poruka o predefinisanim temama, na primer vremenska prognoza, stanje na saobraćajnicima itd. Da bi mogli da koristite ovu uslugu, vaša mreža mora da je podržava.

Internacionalni znak (+)

znak (+) mobilnog telefona koji pri pozivanju izvan zemlje automatski ispred telefonskog broja dodaje pravilan internacionalni kod. Posle toga treba da dodate kod zemlje koju nazivate.

Internacionalno menjanje područja

spособnost mobilnog telefona koja vam omogućuje prebacivanje između mreža, nudeći pokrivanje u inostranstvu. Vaš mobilni telefon automatski bira mrežu ili sistem (vašu domaću mrežu), ali ako nije u dometu ili je nedostupan, izabraće drugi sistem. Internacionalno menjanje područja se temelji na dogovorima između mrežnih operatera u različitim zemljama.

Izbor

pomeranje do menija i pritiskanje tastera **YES** na telefonu.

Klasa faksa

Standardi za prenos faks poruka su podeljeni u klase. Klase I i II dozvoljavaju brzinu prenosa od 2400 do 9600 bps.

Linija 1/Linija 2

pogledajte • Usluga dve linije

Listanje

pritiskanje strelice levo ili desno za pomeranje kroz menije.

Menjanje područja

Unutar domaće mreže, znači da vaš mobilni telefon automatski postavlja komunikacijske procedure sa različitim osnovnim radio stanicama dok ste u pokretu.

Mreža

mreža mobilnih telefona ili sistem koji se sastoji od mreže stanica. Osnovna radio stanica služi svakoj stanici odakle se pozivi prosleđuju na vaš mobilni telefon i primaju sa vašeg mobilnog telefona, bežičnim radio signalima.

Način rada Pritisni-za-govor

Kada je telefon postavljen u način rada Pritisni-za-govor, svi pozivi se izvršavaju u poludupleksnom načinu. To znači da je mikrofonski isključen sve dotle dok korisnik ne pritisne dugme "Pritisni-za-govor". Ova funkcija je korisna za izbegavanje ometajuće pozadinske buke za vreme grupnog razgovora.

Operater

Da bi mogli koristiti svoj telefon, treba da imate pretplatu na mrežu. Ovu pretplatu dobijate od mrežnog operatera, zajedno sa SIM karticom koju treba da koristite sa svojim telefonom.

PIN

Lični identifikacioni broj – Personal Identification Number – kod koji se koristi sa svim GSM telefonima za autorizaciju pristupa određenim funkcijama ili informacijama. PIN kod dolazi sa vašom pretplatom.

PIN2

Drugi lični identifikacioni broj – Personal Identification Number 2 – autorizacijski kod koji se koristi samo za specijalne usluge.

Poludupleks

sa opremom za korišćenje uz slobodne ruke, znači da obe strane mogu da govore istovremeno. Suprotno tome je simpleks način gde jedna strana govori a druga mora čekati svoj red. Poludupleks je po funkcionalnosti sličan dupleksu, ali ne sasvim.

Pretplata

je ugovor koji ste sklopili sa dobavljačem usluga odnosno mrežnim dobavljačem. Za korišćenje telefona, morate da imate pretplatu na mrežu. Sa pretplatom dobijate i SIM (kartica za identifikovanje pretplatnika) karticu. Usluge uključene u vašoj pretplati zavise o vašem izboru operatera i/ili pretplate. Stoga vam neke usluge i funkcije opisane u ovom priručniku ne moraju da budu dostupne. Ako želite kompletnu listu usluga koje su uključene u vašu pretplatu, molimo stupite u kontakt sa mrežnim operaterom.

Preusmeravanje

vam omogućuje prosleđivanje poziva na neki drugi broj, npr. govornu poštu ili kućni broj telefona.

PUK

Lični kod deblokiranja – Personal Unblocking Code – koristi se za otključavanje blokirane SIM kartice. Dolazi sa vašom pretplatom.

Puni dupleks

sa opremom za korišćenje uz slobodne ruke znači da obe strane mogu govoriti u isto vreme. Suprotno tome je simpleks način gde jedna strana govori a druga mora da čeka svoj red.

SIM kartica

Modul identiteta pretplatnika – Subscriber Identity Module – kartica koja mora da bude umetnuta u svaki GSM mobilni telefon. Sadrži detalje o pretplatniku, bezbednosne informacije i memoriju za lični imenik brojeva. Kartica može da bude mala ili veličine kreditne kartice, ali obe kartice imaju istu funkcionalnost.

Sistem menija

je najlakši način pristupa svim funkcijama telefona. Meniji su uređeni tako da im se može pristupiti i pregledati ih, pomeranjem pomoću tastera sa strelicama.

SMS

pogledajte • Usluga kratkih poruka

Telefonski imenik

memorija u mobilnom telefonu gde se čuvaju brojevi telefona a pristupiti joj se može po imenu (abecedno pretraživanje memorije) ili mestu.

Unos

se koristi za upisivanje slova i brojki sa tastature.

Usluga dve linije

(takode se imena usluga naizmeničnih linija, ALS) omogućuje vam za mobilni telefon posedovanje dve linije i dva telefonska broja pomoću jedne pretplate. Ovo daje mogućnost posedovanja odvojenih brojeva za poslovne i privatne razgovore. Za korišćenje ove usluge, ona mora da bude podržana od vaše mreže.

Usluga kratkih poruka

(ili SMS – Short Message Service) omogućuje slanje i primanje poruka dužine do 160 znakova, preko centra poruka mrežnog operatera na vaš mobilni telefon. Poruke se čuvaju ako je telefon isključen ili nedostupan, tako da ih možete pregledati kasnije. Ovu uslugu mora da podržava vaša mreža, ako je želite koristiti.

Zabrana poziva

omogućuje vam ograničavanje ili zabranu određenih ili svih vrsta poziva na i sa vašeg mobilnog telefona, na primer odlaznih poziva, odlaznih internacionalnih poziva, dolaznih poziva. Zabrana se aktivira ličnim kodom. Ovu uslugu mora da podržava vaša mreža, ako je želite koristiti.

Uputstvo za bezbednu i efikasnu upotrebu

OPŠTE NAPOMENE

Vaš mobilni telefon je radio predajnik i prijemnik. Kada je telefon uključen, on prima i predaje energiju radio frekvencija (RF). Zavisno od vrste koju ste nabavili, telefon radi u različitim frekventnim rasponima i koristi uobičajene modulacione tehnike. Sistem koji barata vašim pozivom za vreme upotrebe telefona kontroliše snagu kojom vaš telefon emituje.

IZLOŽENOST ENERGIJI RADIO FREKVENCije

Internacionalna komisija za zaštitu od nejonizirajuće radijacije (The International Commission on Non-Ionizing Radiation Protection – ICNIPR), sponzorisana od strane Svetske zdravstvene organizacije (World Health Organization – WHO), objavila je 1996. izjavu u kojoj se postavljaju granice izlaganju RF poljima iz ručnih mobilnih terminala. Prema ovoj izjavi, koja je bazirana na dostupnim istraživanjima, nema dokaza da mobilni terminali, ako udovoljavaju preporučenim granicama, mogu prouzrokovati štetne posledice po zdravlje korisnika. Svi Ericssonovi telefoni zadovoljavaju ICNIPR standarde i internacionalne standarde za izlaganje, kao šta su:

- CENELEC evropski predstandard ENV50166-2
- ANSI/IEEE C95.1-1992 (SAD, Azija-Pacifik)

Ako želite dodatno da ograničite izlaganje RF-u, možete da izaberete kontrolu trajanja svojih poziva i koristiti svoj telefon uz najmanji utrošak energije.

EFIKASNO KORIŠĆENJE TELEFONA

Kako najefikasnije da koristite svoj telefon uz minimalni utrošak energije:

- U telefonskom načinu rada držite telefon onako da bi držali i ostale telefone. Kad govorite direktno u mikrofon, usmerite antenu prema gore i preko svojih ramena.
- U zvučničkom načinu rada, telefon držite udaljen oko 30 - 50 cm od lica i govorite u pravcu telefona.
- U načinu rada Pritisni-za-govor, telefon držite udaljen oko 10 - 30 cm od lica i govorite u pravcu telefona.

- **Nemojte** da držite telefon blizu uha dok je telefon u zvučničkom ili radijskom načinu rada.
- **Nemojte** da držite antenu kad je telefon koristi. Držanje antene smanjuje kvalitetu prijama, može da uzrokuje da telefon radi na većem energetsom nivou od onog koji bi inače bio potreban i skratiti vreme razgovora i načina "spreman".

ODRŽAVANJE I ZAMENA ANTENE

- **Nemojte** da savijate antenu budući da je osetljiva i time joj se mogu smanjiti performanse.
- **Nemojte** koristiti telefon sa oštećenom antenom. Odnosite svoj telefon u ovlašćeni servis na opravku.
- **Nemojte** koristiti antene koje su predviđene za korišćenje sa drugim tipovima mobilnih telefona osim one koju ste nabavili. Neodobrene antene, modifikacije ili priključci mogu da oštete telefon i da naruše odgovarajuće zakone a takođe će vam da ponište garanciju i Ericsson ne može garantovati vodootpornost telefona.

BATERIJA

- Telefon **nije** vodootporan kad je izvadena baterija.
- **Nemojte** koristiti telefon sa oštećenom baterijom. Upotrebljavajte samo baterije namenjene za Ericsson.

VOŽNJA

Proverite zakonske odredbe i propise o korišćenju telefona u područjima gde se vozite. Ako nameravate da koristite telefon za vreme vožnje:

- Obratite punu pažnju na vožnju.
- Ako je moguće, upotrebljavajte način rada uz slobodne ruke.
- Ako to uslovi na putu zahtevaju, sklonite se sa puta a nakon toga parkirajte vozilo pre pozivanja ili javljanja na poziv.

RF energija može da deluje na neke elektronske sisteme u motornim vozilima. Štaviše, neki proizvođači vozila zabranjuju korišćenje mobilnih telefona u svojim vozilima. Proverite kod autorizovanog servisa da li vaš uređaj ometa ispravan rad elektronskog sistema vašeg vozila.

ELEKTRONSKI UREĐAJI

Većina modernih elektronskih uređaja, na primer medicinska oprema i uređaji u automobilima, zaštićena je od RF energije. Ipak, ova energija koja dolazi iz telefona, može da deluje na određenu elektronsku opremu.

- **Isključite** svoj telefon na mestima pružanja medicinske pomoći, kad to postavljene propisi za ovakva područja nalažu.
- **Nemojte** da koristite mobilni telefon blizu medicinske opreme bez dobijene dozvole.

Mobilni telefoni mogu delovati na rad nekih ugrađenih srčanih stimulatora (pejsmejker) i ostale ugrađene medicinske opreme. Pacijenti sa ugrađenim srčanim stimulatorom (pejsmejkerom) moraju da bude svesni da korišćenje prenosnih telefona blizu ovakvog pejsmejker može da dovede do neispravnog rada srčanog stimulatora (pejsmejker). Izbegavajte stavljanje telefona u blizinu pejsmejker, na primer u gornji džep vašeg odela. Kada upotrebljavate telefon, prislonite ga na uvo koje je na suprotnoj strani od ugrađenog pejsmejker. Ako telefon držite na udaljenosti većoj od 15 cm od pejsmejker, rizik od interferencije je ograničen. Ako iz nekog razloga posumnjate da dolazi do interferencije, odmah isključite svoj telefon. Za dodatne informacije konsultujte se sa svojim kardiologom.

AVION

- **Isključite** svoj telefon pre ulaska u avion.
- **Nemojte** ga koristiti na zemlji bez dopuštenja posade aviona.

Da bi izbegli smetnje rada sistema aviona, ne smete da koristite telefon za vreme leta aviona.

IZVOR ENERGIJE

- Spojite AC (izvor energije) na način kako je to označeno na proizvodu.
- Proverite da je AC (izvor energije) suv i čist pre njegovog uključivanja.
- Da bi smanjili mogućnost oštećivanja električnog kabla, kod isključivanja iz štekera držite AC adapter a ne kabl.
- Obezbedite takav položaj kabla, kod kog ne može da dođe do slučajnog gaženja, spoticanja ili do nekog drugog načina oštećivanja.
- Smanjite rizik strujnog udara tako šta ćete aparat da iskopčate iz struje pre bilo kakvog pokušaja čišćenja. Posle toga, upotrebljavate mekanu tkaninu namočenu vodom.

PODRUČJA MINIRANJA

Isključite svoj mobilni telefon kad ste u područjima miniranja ili područjima označenim sa "isključite dvosmerne RF uređaje" da bi izbegli interferisanje sa operacijama miniranja. Tehničari na konstrukcijama često koriste daljinske upravljače kako bi pokrenuli miniranja.

POTENCIJALNO EKSPLOZIVNE ATMOSFERE

Isključite svoj telefon kad ste u području sa potencijalno eksplozivnom atmosferom. Vrlo je retko, ali vaš telefon ili njegova pripadajuća oprema mogu proizvesti varnice. Varnice u takvim područjima mogu da dovede do eksplozije ili vatre, rezultirajući telesnim povredama ili čak smrću.

Takva područja su veoma često, ali ne i uvek, jasno označena. Primeri ovakvih područja uključuju benzinske pumpe, potpalublje na brodovima, spremišta i pretakališta goriva i hemikalija i područja gde vazduh sadrži hemikalije ili sitne čestice kao šta su brašno, metalna ili druga prašina.

Nemojte da prenosite ili spremati zapaljivo gorivo ili tečnosti za eksplozivne sprave, u istom odeljku vašeg vozila gde se nalazi telefon sa dodacima.

DECA

Nemojte dozvoliti deci da se igraju telefonom jer mogu da povrede sebe ili druge ili mogu slučajno da oštete telefon.

ODRŽAVANJE PROIZVODA

Premda je telefon otporan na kišu i tekuću vodu, nemojte da ga nepotrebno izlažete vodi. Ako morate oprati telefon, preporučivo je da to učinite u hladnoj vodi pod slavinom. Proverite da je vaša baterija pravilno priključena, da je antena pravilno pritegnuta i da su svi priključci otkaçeni pre pranja telefona. Ne upotrebljavate deterđente ili prašak za pranje.

- Nemojte namakati telefon u vodi.
- Ne izlažite telefon drugim tečnostima sem vodi.
- Ne izlažite telefon visokim temperaturama.
- Nemojte koristite dodatnu opremu koja nije orginalna Ericssonova. U suprotnom, moguć je slabiji kvalitet rada, može izbiti požar, može da dođe do električnog šoka i povreda, a isto tako će i data garancija da bude poništena.
- Nemojte pokušavati da rastavite aparat. Ako to pokušate, garancija je poništena. Ovaj proizvod ne sadrži delove koje kupac može sam da popravi. Opravku mogu da izvrše samo ovlašćeni servisni centri.
- Telefon neće biti otporan na prašinu, vlagu ili kišu ukoliko baterija i/ili antena nisu pravilno priključeni.
- Baterija i SIM kartica se vade pod suvim uslovima. Proverite da vlaga ne prodire u telefon.
- Da bi izbegli oštećivanje pribora, pre povezivanja telefona sa bilo kojim priborom proverite da li je telefon suv.

Garancija

Hvala šta ste kupili ovaj Ericsson-ov proizvod. Ako želite maksimalno da iskoristite mogućnosti vašeg novog proizvoda, preporučujemo vam da sledite nekoliko jednostavnih koraka:

- Pročitajte Uputstvo za bezbednu i efikasnu upotrebu.
- Pročitajte sve uslove Ericsson-ove garancije.
- Sačuvajte originalni račun. Biće vam potreban pri zahtevu za garantnu opravku. Ako vašem Ericsson-ovom proizvodu bude potrebna opravka u garantnom roku, treba da ga vratite prodavcu kod kog je kupljen ili kontaktirajte Ericsson-ovu službu za pomoć da bi dobili dodatne informacije.

Naša garancija

Ericsson daje garanciju da ovaj proizvod nema grešaka u materijalu i izradi u trenutku kupovine a nakon toga u periodu od narednih dvanaest (12) meseci.

Svi dodaci za proizvod su obuhvaćeni garancijom za period od jedne (1) godine od dana originalne kupovine od strane kupca.

Šta ćemo da uradimo

Ako za vreme garantnog roka, uz normalno korišćenje i održavanje, ovaj proizvod ne bude radio, zbog greške u materijalu ili izradi, Ericsson-ova predstavnništva, ovlašćeni distributeri ili ovlašćeni servisni partneri će, zavisno od mogućnosti, ili opraviti ili zameniti proizvod, pod uslovima koji su ovde navedeni.

Uslovi

1. Garancija važi samo ako je originalni račun, koji je trgovac izdao kupcu, navodeći datum kupovine i serijski broj, priložen uz proizvod koji treba opraviti ili zameniti. Ericsson zadržava pravo da odbije garantni servis ako su ove informacije uklonjene ili promenjene posle kupovine proizvoda od trgovca.
2. Ako Ericsson opravi ili zameni proizvod, za opravljene ili zamenjene proizvode garancija važi za vreme preostalo u originalnom garantnom roku ili devedeset (90) dana od datuma opravke, zavisno od toga šta je duže. Opravka ili zamena može da se izvrši sa funkcionalno ekvivalentnim obnovljenim jedinicama. Zamenjeni neispravni delovi postaju vlasništvo Ericsson-a.

3. Ova garancija ne obuhvata neispravan rad proizvoda usled normalnog trošenja, zloupotrebe, uključujući ali ne i ograničeno na korišćenje drukčije od normalnog i uobičajenog, u skladu sa Ericsson-ovim uputstvom za korišćenje i održavanje proizvoda, nezgodu, modifikaciju ili prilagođavanje, Božje delo, neadekvatnu ventilaciju i oštećenje prouzrokovano tečnostima.
4. Ova garancija ne pokriva uništenje proizvoda usled instalacionih opravki, modifikacija ili neprikladne opravke učinjene od strane servisne radionice koja nije ovlašćena od strane Ericsson-a ili otvaranja proizvoda od lica koja nisu ovlašćena od strane Ericsson-a.
5. Garancija ne obuhvata kvarove na proizvodu uzrokovane korišćenjem pribora koji nije originalni Ericsson-ov.
6. Baterije spadaju pod garanciju samo ako kapacitet baterije padne ispod 80% kapaciteta. Ova garancija ne važi ako su baterije punjene punjačima koji nisu originalni Ericsson-ovi.
7. Neovlašćeno uništenje bilo kog od pečata na proizvodu poništava garanciju.
8. **NE POSTOJE DRUGE GARANCIJE, BILO PISMENE BILO USMENE, OSIM OVE ŠTAMPANE OGRANIČENE GARANCIJE. SVE PROIZILAZEĆE GARANCIJE, UKLJUČUJUĆI NEOGRANIČENE PROIZILAZEĆE GARANCIJE ILI TRGOVINU ILI ZADOVOLJAVANJE ODREĐENE NAMENE, SU OGRANIČENE NA TRAJANJE OVE OGRANIČENE GARANCIJE. NI U KOM SLUČAJU ERICSSON NIJE ODGOVORAN ZA SLUČAJNE ILI POSLEDIČNE ŠTETE BILO KOJE VRSTE, UKLJUČUJUĆI GUBITAK DOBITI ILI KOMERCIJALNI GUBITAK. OVE ŠTETE SE MOGU U PUNOJ MERI ZAKONSKI ODBACITI.**

Neke zemlje ne dozvoljavaju isključivanje ili ograničavanje slučajne ili posledične štete, odnosno ograničavanje trajanja proizilazećih garancija, stoga se pređašnja ograničenja ili isključenja možda ne mogu primeniti na vas. Ova garancija vam daje izvesna zakonska prava i možete da imate dodatna prava koja mogu da se razlikuju od zemlje do zemlje.

Declaration of Conformity

We, **Ericsson Mobile Communications AB** of
Nya Vattentorget
221 83 Lund, Sweden

declare under our sole responsibility that our product

Ericsson type **1100802-BV**

to which this declaration relates, conforms to the appropriate standards
TBR 19, TBR 20, TBR31, TBR32, ETS 300 342-1 and EN 60950,
following the provisions of Teleterminals directive **91/263/EEC**,
EMC directive **89/336/EEC**, and Low voltage directive **73/23/EEC**.

Stockholm
May 18, 1999

(Place & date of issue)

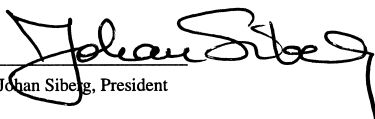
Johan Siberg, President

Indeks

A

- Alarm 86
- Antena 4
 - Prebacivanje antena 10

B

- Baterija 7
 - štipaljka za oslobađanje 5
 - punjenje 9
 - stavljanje 8
 - vađenje 10
- Beleške 24
- Broj upozorenja 21
 - promena broja 47
- Brzo biranje 38

C

- CB. Pogledajte Informacije o području
- Cena poziva 78
 - određivanje jedinične cene 79
 - određivanje kreditnog ograničenja 79
 - provera 78
- CLI. Pogledajte Identifikovanje pozivajuće line
- Clock. Pogledajte Vreme čitanje tekstualnih poruka (SMS) 56

D

- Datum
 - format 51
 - podešavanje 51
- DTMF tonovi 25
- Dugmad za regulisanje jačine zvuka 4
- Dugme pritiski-za-govor 18
 - govor 90
 - odgovor 90
 - pozivanje 37, 90

- Dugme upozorenja 18, 21, 46, 92
 - uključivanje/isključivanje 47

E

- Ekran 4
 - indikatori 17
 - jezik 46
 - pozdravni tekst 50
 - svetlo 50
 - tekst 31
- čuvanje
 - brojeva 35
 - imena 35

F

- Faks, slanje i primanje 85
- Fiksni brojevi
 - ažuriranje 69
 - čuvanje 69
- Fiksni dolazni pozivi 68
 - aktiviranje ili otkazivanje 69
- Fiksno biranje 68
 - uključivanje i isključivanje 69
- Funkcije tastera 18

G

- Glasnost
 - signal zvona 48
 - slušalica 24, 91
- Govorna pošta 74
 - aktiviranje 44
 - pozivanje 44
- Grupni pozivi 90
 - ograničenje razgovora 96
 - ponovni ulaz 95
 - pozivanje 92
 - praćenje poziva 95
 - primanje 94
 - za vreme 95
- GSM Pro 90
 - grupni pozivi 90
 - konzola bežičnog emitovanja 96
 - način pritiski-za-govor 90
 - praćenje poziva 95

H

- Hitni pozivi 21, 93

I

- Identifikovanje pozivajuće linije (CLI) 42
- Indikator alarma 17
- Indikator fiksnih dolaznih poziva 17
- Indikator govorne pošte 17
- Indikator linije 17
- Indikator preusmeravanja 17
- Indikator zaključane tastaturee 17
- Indikatori na ekranu 17
 - alarm 17
 - fiksni dolazni pozivi 17
 - govorna pošta 17
 - jačina signala 17
 - linija 17
 - merač baterije 17
 - nečujno zvono 17
 - SMS 17
 - zaključavanje tastature 17
- Informacije o području 59
 - vrste poruka 60
- Instrukcije u priručniku 31
- Internacionalni pozivi 20
- Isključivanje telefona 16

J

- Jezik na ekranu 46

K

- Konferencijski poziv
 - dodavanje novih članova 76
 - oslobađanje članova 77
- Konferencijski pozivi 76
 - postavljanje 76
- Koturi trake. Pogledajte indikator govorne pošte
- Kreditne kartice 83
 - spremanje brojeva 84

M

- Memorija kartice 33, 54
- Memorija telefona 33, 53
- Merač baterije 17
- Merač jačine signala 17
- Mikrofon 4
 - utišavanje 24
- Mreža 14, 70

- izbor 71
- načini traženja 70
- nema mreže 15
- traženje 14

Mreže

- prioritetne 72
- zabranjene 72

N

- Način javljanja. Pogledajte Telefoniranje uz slobodne ruke
- Način pritiski-za-govor 90
- Nečujan signal zvona 17
- Neodgovoreni pozivi 42

O

- Odbijanje poziva 22
- Odgovaranje na poziv 22
- Organicavanje poziva. Pogledajte zabrana poziva
- Otključavanje tastature 64

P

- PIN 7, 14
 - promena koda 65
- PIN2 7
 - promena koda 65
- Podaci o području
 - primanje poruke podataka o području 61
- Pomeranje 18
- Ponovno biranje 20
 - Automatsko ponovo biranje 20
- Poruke grešaka 102
- Pozdravni tekst na ekranu 50
- Poziv na čekanju 74
- Poziv po imenu 37
- Poziv po mestu 38
- Pozivanje
 - iz telefonskog imenika 37
- Pozivanje osobe koja je nazvala 42
- Pozivi 19
 - grupni pozivi. Pogledajte grupne pozive
 - hitni 21, 93
 - Internacionalni 20
 - neodgovoreni 42
 - odbacivanje 22

odgovaranje 22
ponovno biranje 20
pozivanje 19
prelaz sa poziva na poziv 75
primanje 22
propušteni 42
staviti na čekanje 75
upozoravajući 21
upozorenja 92, 93
za vreme 24
Pozivi s podacima 85
Pozivi upozorenja 21, 92, 93
Pozivne kartice 83
čuvanje brojeva 84
Praćenje poziva 95
Prečice. Pogledajte Tasteri za brže rukovanje
Prekidač načina rada 18, 26
izbor načina rada 91
Promena načina rada 26
Prelaz sa poziva na poziv 75
Preusmeravanje poziva 62
aktiviranje 62
indikator preusmeravanja 17
poništanje 63
provera statusa 63
Preusmeravanje poziva. Pogledajte preusmeravanje poziva
Prikazivanje telefonskog broja 22
Primanje poziva 22
Primanje tekstualnih poruka (SMS) 56
Prioritetne mreže 72
Priručnik
instrukcije 31
Promena načina rada 26, 91
Promena PIN2 65
Promena PINa 65
Propušteni pozivi 42
Prosleđivanje poziva. Pogledajte Preusmeravanje poziva
PUK 7
Punjač baterije 9, 99
Isključivanje punjača 9

R

Računar 86
Reply Requested Reply 57
Resetovanje telefona 52

S

Sačuvane poruke (SMS)
čitanje 59
Sakrivanje vašeg telefonskog broja 22
Sat. Pogledajte Vreme
Signal poruke 49
Signal zvona
izbor 48
jačina 16, 48
komponovanje vlastitog 49
vrsta 48
SIM kartica 6
deblokiranje 65
otključavanje 66
promena PIN koda 65
promena PIN2 koda 65
umetanje 6
zaključavanje 66
Simboli na ekranu. Pogledajte Indikatori na ekranu
sistem menija 30
Slanje tekstualnih poruka (SMS) 55
Slova, unos 34
Slušalica 4
glasnost 24, 47, 91
SMS 53
brisanje 57
čitanje 56
memorija kartice 54
memorija telefona 53
odgovaranje 57
primanje 56
priprema telefona za slanje SMS 54
reply requested reply 57
rok važnosti 56
sastavljanje tekstualne poruke 54
sending 55
slanje tekstualne poruke 55
spremanje 58
telefonski broj u SMS 59
vrste poruka 56
zahtevati odgovor 55
SMS indikator 17
Staviti poziv na čekanje 75
Stoni/zidni stalak 99
štipaljka
Pokretna štipaljka 11

štikaljka za kaiš 11

T

Tastatura 4
zaključavanje 64
Tasteri za brže rukovanje
Tasteri za podešavanje jačine zvuka 18
tekstualne poruke. Pogledajte SMS
Telefoniranje uz slobodne ruke 98
način odgovaranja 98
Telefonski broj
prikaz vlastitog 40
prikazivanje 22
sakrivanje 22
Telefonski broj u SMS 59
Telefonski imenik 33, 92
ažuriranje 38
brisanje telefonskog broja 36
čuvanje brojeva 35
čuvanje imena 35
kopiranje 39
korišćenje dugmeta pritiski-za-
govor 37
memorija kartice 33
memorija telefona 33
poziv po imenu 37
poziv po mestu 38
pozivanje iz 37
promena broja 39
promena imena 39
telefonsko bankarstvo 35
unos slova 34
zaštita od pisanja preko 36
Telefonsko bankarstvo 35
Tonski senzori 25
Tonski signali 25
Trajanje poziva 78
provera 78

U

Ubrzano biranje. Pogledajte Brzo
biranje
Uključivanje telefona 14
Usluga alternativne linije (ALS).
Pogledajte Usluga dve linije
Usluga dvaju linija 81
izbor linije 81

podešenja 81

promena naziva 82

Usluga javljanja. Pogledajte
Govorna pošta

Usluga poziva na čekanju 74

aktiviranje 74

poništanje 74

utišavanje mikrofona 24

V

vesti o ćeliji. Pogledajte Informacije
o području

Vibrirajuće upozorenje o pozivu
uključivanje i isključivanje 48

Vreme 15, 51

format

podešavanje

Vremenski 49

Vremenski podsetnik 49

XYZ

Za vreme razgovora 24

Zabrana poziva 67

omogućavanje 67

otkazivanje 67

promena lozinke 68

Zabrana poziva. Pogledajte Zabrana
poziva

Zahtevati odgovor 55

Zaključavanje tastature 64

otključavanje 64

Zaključavanje telefona 66

automatsko zaključavanje 66

otključavanje 67

potpuno zaključavanje 66

promena sigurnosnog koda 66

zaključavanje 67

Znak plus (+) 18

Zvono. Pogledajte Indikator alarma

Zvučnik 26

promena načina rada 26

uključivanje 26

Zvuk tastera 49